

APF 15/40

PLAQUES VIBRANTE MARCHE AVANT



POLYVALENTE PAR EXCELLENCE

L'APF 15/40 peut être équipée d'options pour rendre cette plaque non réversible extrêmement polyvalente : un tapis Vulcolan, pouvant être monté sans aucun outil, offre la possibilité de travailler sur des sols pavés et un système d'arrosage permet quant à lui de travailler sur des enrobés. La plaque APF 15/40 est dotée d'un moteur d'une puissance de 2.9 kW (4 cv) ainsi que d'une semelle d'une largeur de travail de 400 mm.

FONCTIONNEMENT SIMPLE

- Sécurité des opérateurs grâce aux très faibles vibrations ressenties au niveau des mains et des bras (en dessous de 2.5 m/sec²)
- Conception de la machine permettant un excellent contrôle par l'opérateur
- Le haut niveau de manœuvrabilité améliore la précision et simplifie le travail

HAUTES PERFORMANCES

- Groupe de vibration à hautes performances et surdimensionné
- Puissance de compactage, vitesse de déplacement, capacité de franchissement et durée de vie comptant parmi les meilleures du secteur
- Dimensions compactes permettant une utilisation sur les chantiers où l'espace est restreint

ADAPTÉES À LA LOCATION

- Faible coût d'entretien et de détention pour les propriétaires
- Extrêmement polyvalente
- Facile et sécurisante à utiliser par tous les opérateurs, même novices

SOLIDES ET SIMPLES À ENTREtenir

- Groupe de vibration sans maintenance
- Arceau de protection sur l'ensemble du moteur
- Maintenance quotidienne sans outils

L'OPTION DE LA POLYVALENCE

- Système d'arrosage et réservoir d'eau amovibles sans outils
- Tapis caoutchouc s'installant sans outils pour les applications sur les surfaces pavées
- Roues de transport montées de manière permanente permettant un déplacement facile et sécurisé de la machine sur le chantier

APPLICATIONS

- Compactage dans les zones confinées
- Applications de pavage et d'enrobés
- Réparations légères à moyennes
- Construction de pipelines et de tranchées
- Aménagement paysager et jardinage
- Travail de la terre

AMMANN

CARACTÉRISTIQUES TECHNIQUES
PLAQUES VIBRANTES MARCHE AVANT APF 15/40

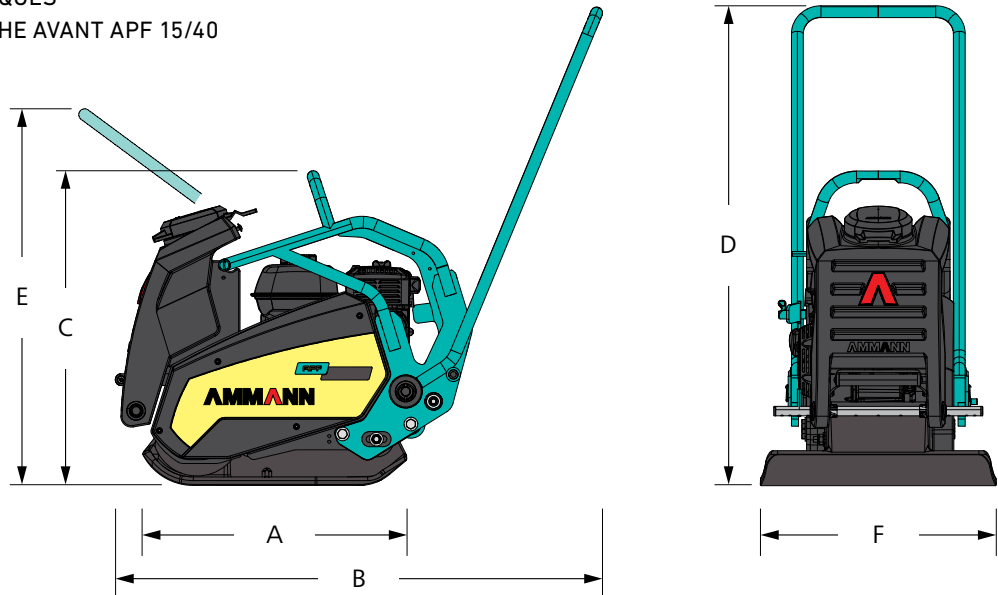

DIMENSIONS ET POIDS

POIDS DE LA MACHINE	80 kg
A LONGUEUR DE LA PLAQUES DE BASE	346 mm
B LONGUEUR DE MACHINE	1032 mm
C HAUTEUR DE LA MACHINE	667 mm
D HAUTEUR DE LA POIGNÉE DE GUIDAGE (TRAVAIL)	1015 mm
E HAUTEUR MAX. DE LA POIGNÉE DE GUIDAGE	860 mm
F LARGEUR DE MACHINE	400 mm

FORCE DE COMPACTAGE

FRÉQUENCE DE VIBRATION MAX.	100 Hz
FORCE CENTRIFUGE MAX.	15 kN
SURFACE DE TRAVAIL MAX.	jusqu'à 528 m ² /h
PROFONDEUR DE COMPACTAGE MAX.	7.2 N/cm ²

MOTEUR

MOTEUR	Honda GX 120
CARBURANT	Essence
PUISSANCE RPM	2.9 kW (4 PS) 3200

DIVERS

TIMON ANTI-VIBRATIONS	<2.5 m/s ²
VITESSE DE TRAVAIL	0-22 m/min
GRAVISSEMENT MAX.	30 %
INCLINAISON MAX.	20°

OPTIONS

TAPIS "VULKOLAN" POUR PAVAGE	x
ROUES DE TRANSPORT	x
SYSTÈME D'ARRSAGE	10 l
HORAMÈTRE	x

POINTS FORTS

- Timon anti-vibrations pour le confort et la sécurité de l'opérateur
- Groupe de vibration sans maintenance
- Semelle auto-nettoyante et résistante à l'usure
- Arceau de protection préservant la machine sur le chantier comme lors du transport
- Roues de transport pouvant être abaissées très facilement, avec le pied permettant de déplacer la machine sans effort sur le chantier

Pour des services et informations produit supplémentaires, consultez le site suivant : www.ammann-group.com

Sous réserve de modifications.

MSS-1570-00-FR | © Ammann Group

AMMANN