

COMPACT TRACK LOADER

**TAKEUCHI**<sup>TM</sup>

*From World First to World Leader*

# TL10V-2



**Poids opérationnel: 4,660 kg**

# Equipements et spécifications

## MOTEUR

- Conforme aux normes Stage V
- Traitement échappement DOC +DPF
- Mode active Power Control
- Mode ECO
- Accélérateur au pied
- Système d'amorçage automatique du circuit de gazoil
- Liquide de refroidissement longue durée
- Radiateur de refroidissement haute capacité montés cote à cote sur un châssis pivotant.
- Filtre à air double élément

## ELECTRICITE

- Alternateur 12 volts 60 amp
- Batterie facile d'accès
- Phares de travail à LED avant et arrière
- Ecran multi-fonction couleur 5.7"
- Alarme de recul
- TFM (Takeuchi Fleet Management; GPS)\*

## STRUCTURE ET CHASSIS

- Train de chenille de 400mm
- Châssis long
- Cadre entièrement soudé avec traverses intégrées
- Pare-chocs arrière intégré au cadre
- Points d'arrimage et de levage à l'avant et à l'arrière
- Entraînement des chenilles à double réduction de planétaire
- 2 vitesses de translation

## POSTE DE CONDUITE

- Siège luxe à suspension
- Arceau de sécurité avec accoudoir intégré
- Ceinture 2" à enrouleur
- Cabine ROPS / FOPS Level I
- Cabine FOPS Level II avec grille de toit (option)
- Vitre de porte en Polycarbonate (option)
- Cabine pressurisée avec porte à bascule, climatisation, chauffage, dégivrage, essuie-glace avant et arrière et radio AM/FM/MP3
- Ceinture de sécurité 3 Points

## HYDRAULIC & WORKING EQUIPMENT

- Bras de levage vertical à grande levée
- Amortisseur de fin de course sur vérins de bras
- Godet Flottant
- Joystick à commande hydraulique
- Lignes auxiliaires à commande proportionnelle
- Fonction levage horizontal
- Prise 14 broches avec commandes en cabine
- Attache rapide hydraulique
- Ligne auxiliaire 1 High Flow



Facilité d'accès pour la maintenance



Bras de levage vertical pour plus de stabilité

# ROBUSTE, PUISSANT, FIABLE



Joysticks de commande



Trappe d'accès batterie



Traverse avant avec  
marche pieds



Vérins de bras  
surdimensionnés

Le bras vertical du TL10V-2 offre d'excellentes fonctionnalités et performances. Il comprend un poste de conduite entièrement repensé avec un écran multi-fonctions couleur de 5,7 pouces et des interrupteurs à bascule qui contrôlent un large éventail de fonctions de la machine.

Les modèles à cabine sont dotés d'une porte basculante douce et à faible effort qui améliore l'entrée et la sortie et permet au chargeur d'être utilisé avec la porte en position relevée ou abaissée.

Un train de roulement avec un système de chenilles silencieuses à blocs larges offre une qualité de roulement améliorée et une réduction du bruit et des vibrations. Un puissant moteur de 54,6 kW répond aux normes Stage V tout en offrant un mélange exceptionnel de puissance et de couple pour des performances impressionnantes dans la plupart des applications exigeantes.



Poste de conduite spacieux avec commandes et interrupteurs faciles d'accès.

## SPECIFICATIONS ET PERFORMANCES

Poids opérationnel - Canopy	4,515 kg
Cabine	4,660 kg
Charge de basculement	3,270 kg
Charge d'utilisation nominale (ISO 14397-1) à 35%	1,145 kg
Charge de fonctionnement à 50 %	1,635 kg
Force de cavage au godet	29 kN
Force de levage du bras	24kN
Force de traction	43.3 kN
Pression au sol - Canopy	34.8 kPa
Pression au sol - Cab	35.9 kPa
Vitesse de translation - Low	7.7 km/h
High	11.3 km/h

\*La capacité de fonctionnement des chargeuses compactes sur chenilles est évaluée selon la norme ISO 14397-1 pas à plus de 35% de la charge de basculement

## SYSTEME HYDRAULIQUE

Auxiliaire 1	71 L/min
Auxiliaire 1 - High Flow	124.0 L/min
Auxiliaire 2	71 L/min
Pression	24.0 MPa

## MOTEUR

Fabricant / Type	Kubota / V3307
Cylindrée	3,331 ml
Puissance (ISO 14396)	54.6 kW / 2,600 min-1
Couple maxi	261.1 Nm / 1,500 min-1

## CAPACITE DES FLUIDES

Huile moteur	11.2 L
Système de refroidissement	15.0 L
Réservoir à carburant	81.0 L
Réservoir hydraulique	36.0 L
Capacité du système hydraulique	65.0 L

## SECURITE

Niveau de vibrations

Main / Bras  $\leq 2.5 \text{ m/s}^2$

Corps  $\leq 0.5 \text{ m/s}^2$

Niveau sonore LWA 103 dB



Ecran multi-fonctions couleur



Caméra arrière



Porte à bascule



Interrupteurs multi-fonctions

# TL10V-2 Compact Track Loader

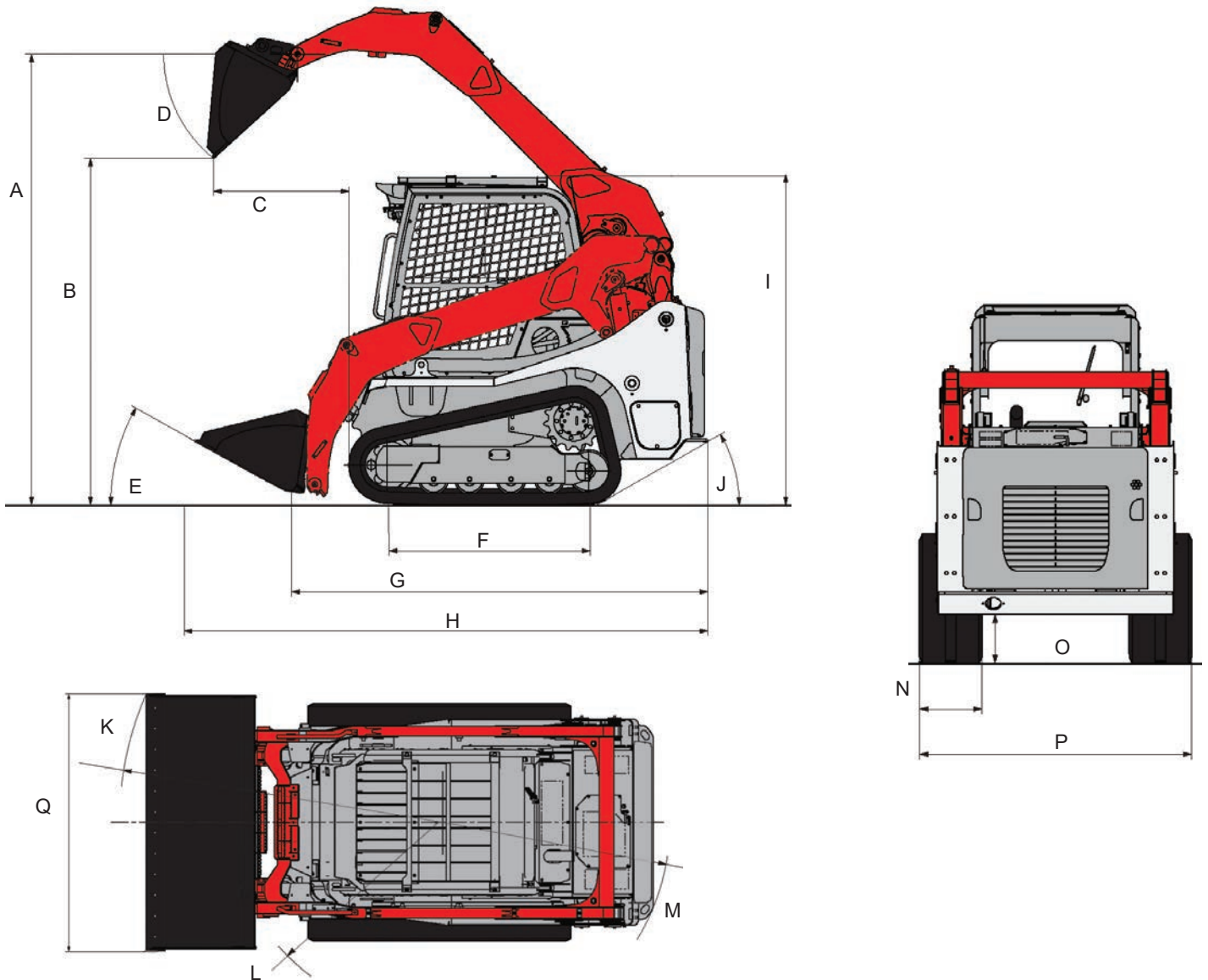

## DIMENSIONS MACHINE

A	Hauteur de levage maxi à l'axe du godet	3,170 mm
B	Hauteur de déversement maxi	2,435 mm
C	Amplitude de déchargement	950 mm
D	Angle de déchargement	40°
E	Angle d'inclinaison arrière du godet	30°
F	Base de la chenille	1,420 mm
G	Longueur totale sans godet	2,925 mm
H	Longueur totale avec godet	3,680 mm
I	Hauteur totale	2,270 mm
I'	Hauteur totale avec grille de toit	2,310 mm
J	Angle de départ	30°
K	Rayon de rotation avec godet	2,350 mm
L	Rayon de rotation sans godet	1,535 mm
M	Rayon de rotation à l'arrière	1,655 mm
N	Largeur chenille	400 mm
O	Garde au sol	320 mm
P	Largeur de la structure sans godet	1,740 mm
Q	Largeur du godet	1,880 mm



© 2019 Takeuchi MFG. Co., Ltd. All Rights Reserved. In accordance with our established policy of continued improvement, specifications and features are subject to change without notice. Pictures may show options other than standard equipment.

FORM: TL10V-2 Compact Track Loader Spec Sheet - Apr. 2019

**Takeuchi**<sup>™</sup>  
From World First to World Leader