

COMPACT EXCAVATOR

takeuchiTM
From World First to World Leader

TB335R



Poids opérationnel : 3,760 kg

ROBUSTE, PUISSANTE, FIABLE



Écran tactile 7" (CABINE)



Utilisation intuitive



Joysticks à commandes hydraulique



Plancher avec repose-pieds

Dernière pelle de la série 300, la TB335R présente une conception de type urbain qui vous permet de vous concentrer davantage sur votre travail et d'être performant et de moins se préoccuper des impacts sur le contre-poids. Les opérateurs trouveront que le rayon court de la TB335R offre une excellente maniabilité et accessibilité aux chantiers confinés sans sacrifier la stabilité. Avec force et puissance au godet et au bras qui offrent une large plage de travail et des performances inégalées. Un opérateur confortablement installé est un opérateur plus productif et la TB335R possède un large éventail d'améliorations qui permettront à l'opérateur de se sentir bien. Ces améliorations comprennent un intérieur entièrement repensé qui comprend un bloc de commande avec un joystick interactif, un écran couleur haute définition, un siège luxe à suspension avec appui tête et

plusieurs réglages de hauteur.

Les joysticks à commande hydraulique permettent à l'opérateur de travailler avec précision et de minimiser la fatigue. L'intérieur de la cabine est spacieux et accueillant ce qui permet à l'opérateur de travailler dans de bonnes conditions et de rester productif tout au long de la journée.

Les inspections et les entretiens quotidiens sont faciles à effectuer avec les capots à grande ouverture. Avec les capots ouverts, l'opérateur peut rapidement inspecter le séparateur d'eau, le radiateur, le refroidisseur d'huile, la jauge de niveau d'huile hydraulique, le niveau de carburant, les filtres à air, le niveau de liquide de refroidissement, la jauge d'huile moteur et la batterie..



Intérieur de style automobile entièrement repensé avec un fonctionnement intuitif pour l'utilisateur

Caractéristiques et spécifications du produit

Moteur

- Conforme aux normes stage V
- Système d'amorçage automatique du circuit de gazoil
- Filtre à air double élément
- Décélération automatique
- Mode de travail standard et éco
- Préchauffage moteur
- Grande capacité des radiateurs de refroidissement moteur et hydraulique
- Filtres à gazoil grande capacité
- Sécurité de démarrage sur l'accoudeur de gauche
- Auto Stop moteur
- Pompe de transfert à carburant

ELECTRICITE

- Ecran multi-fonctions 4.3"(Canopy)
- Ecran tactile multi-fonction 7" (Cabine)
- Interrupteurs et joystick interactifs
- Alternateur 12 volts 60 amp
- 2 phares à LED sur l'avant et 1 sur la flèche (Canopy)
- 2 phares à LED sur l'avant 2 sur l'arrière et 1 sur la flèche (Cabine)
- Alarme de translation (option)
- Prise de gyrophare sur la cabine
- TFM (Takeuchi Fleet Management, GPS) (option)*
- TSS (Takeuchi Security System, Immobilizer) (option)*

STRUCTURE ET CHASSIS

- Galets triple nervures
- 2 vitesses de translation
- Châssis incliné avec centre ouvert
- Grand contre-poids enveloppant
- Chenilles caoutchouc 300 mm
- Chenilles acier 300 mm (option)
- Surpatin caoutchouc 300mm pour chenille acier (option)
- Lame bull robuste (flottante en option)
- Clapet de sécurité sur vérin de lame en option

POSTE DE CONDUITE

- ROPS/TOPS/OPG (TOP Guard, Level I)
- Siège luxe avec appui tête
- Ceinture 2" avec enrouleur
- Prise accessoires 12V
- Chauffage de cabine
- Essuie glace avant et lave vitre
- Vitre de toit avec pare soleil
- Autoradio DAB Bluetooth
- Air Conditioner
- Casquette de cabine (Cab Option)
- OPG Level II avec Grille de toit (Cabine Option)
- OPG Level II Grille de protection avant (Cabine Option)

TAKEUCHI FLEET MANAGEMENT

- Minimiser les temps d'arrêt
- Diagnostic à distance
- Suivi d'utilisation
- Maintenance préventive
- Contrôler les coûts

HYDRAULIQUE

- Pompe à débit variable
- Joysticks à commande hydraulique
- Ligne auxiliaire 1 à commande proportionnelle
- Pompes continues auxiliaires 1
- Ligne auxiliaire 2 à commande proportionnelle (option)
- Ligne auxiliaire 3 pour attache rapide
- Ligne auxiliaire 4 à commande proportionnelle (option)
- Jauge d'huile hydraulique sur le réservoir
- Débit réglable sur les lignes auxiliaires 1,2 et 4
- Dépressurisation automatique (option)
- Sélecteur de circuit simple ou double effet auxiliaire 1
- Reniflard d'air sur réservoir hydraulique
- Auto tank

EQUIPEMENTS DE TRAVAIL

- Flèche monobloc à déport
- Amortisseur de fin course sur vérin de flèche balancier et déport
- Balancier court 1,260 mm
- Balancier long 1,410 mm
- Clapet de sécurité sur vérin de flèche et balancier
- Point de levage sur la biellette de godet



Accès facile pour la maintenance avec les capots à grande ouverture



Machine à rayon court

*Les fonctions peuvent ne pas être disponibles dans tous les pays, veuillez donc consulter votre revendeur Takeuchi pour plus de détails.

PERFORMANCES OPÉRATIONNELLES

Poids opérationnel cabine	3,760 kg
Poids opérationnel canopy	3,605 kg
Capacité de godet (standard)	0.105 m ³
Vitesse d'orientation	9.0 min ⁻¹
Vitesse de translation	
1st	3.0 km/h
2nd	4.1 km/h
Pente admissible	25°
Pression au sol cabine	32.1 kPa
Pression au sol canopy	30.8 kPa
Force de cavage au godet	27.1 kN
Force d'excavation maxi balancier moyen (1,260 mm)	20.6 kN
Force d'excavation maxi balancier long (1,410 mm)	19.1 kN
Force de traction	40.5 kN
Angle de déport (Gauche/droite)	70° / 55°

Moteur

Type	Kubota / V1505
Puissance (ISO 14396)	18.2 kW / 2,300 min ⁻¹
Couple maxi	95.8 Nm / 1,700 min ⁻¹
Cylindrée	1,498 ml
Alternateur	12V - 0.72 kW
Batterie	12V - 64 A · h

CAPACITE DES FLUIDES

Huile moteur	6.7 L
Liquide de refroidissement	12.5 L
Réservoir à gazoil	43.5 L
Réservoir hydraulique	28.4 L
Capacité du système hydraulique	59.0 L

SYSTEME HYDRAULIQUE

P1, P2	Pompe à débit variable
Débit	42.6 L/min
Pression	24.5 MPa
P3	Gear Pump
Débit	21.9 L/min
Pression	20.6 MPa
Auxiliaire 1	
Débit	64.4 L/min
Pression	21.0 MPa
Auxiliaire 2	
Débit	21.9 L/min
Pression	20.6 MPa
Auxiliaire 3	
Pression	20.6 MPa
Auxiliaire 4	
Débit	21.9 L/min
Pression	20.6 MPa

SECURITE

Niveaux de vibrations	
Mains / Bras	≤ 2.5 m/s ²
Corps	≤ 0.5 m/s ²
Niveau sonore	L _{WA} 93 dB



Up to 4 Service Ports (Optional)



Great Stability



All Steel Construction



TFM (Optional)

TB335R Compact Excavator

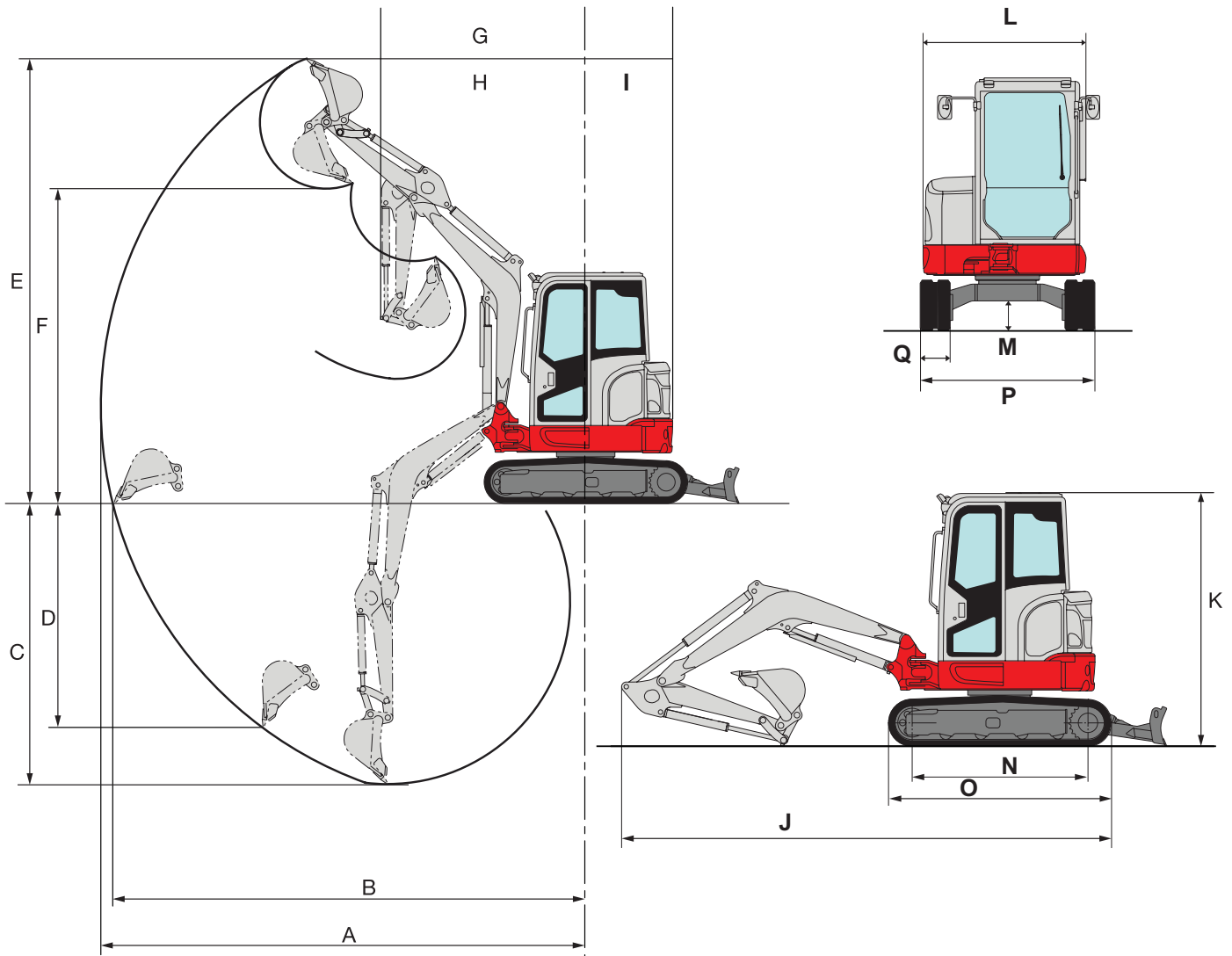

DIMENSIONS MACHINE	Balancier moyen 1,260 mm	Balancier long 1,410 mm
A Portée maximum	5,285 mm	5,430 mm
B Portée maximale au niveau du sol	5,115mm	5,305 mm
C Portée maximale négative	3,055 mm	3,205 mm
D Profondeur d'excavation maximale	2,365 mm	2,505 mm
E Portée maximale positive	4,845 mm	4,945 mm
F Hauteur de chargement	3,430 mm	3,530 mm
G Déport frontal à l'axe	2,240 mm	2,265 mm
H Déport frontal bras rentré	1,835 mm	1,860 mm
I Rayon rotation	950 mm	
J Longueur totale	4,870 mm	4,890 mm
K Hauteur totale (Cabine / Canopy)	2,490 mm / 2,520 mm	
L Largeur hors tout de la structure supérieure (Cabine / Canopy)	1,625 mm / 1,620 mm	
M Garde au sol	295 mm	
N Longueur base de chenille	1,750 mm	
O Longueur train de chenille	2,215 mm	
P Largeur train de chenille	1,740 mm	
Q Largeur chenille caoutchouc	300 mm	



© 2022 Takeuchi MFG. Co., Ltd. All Rights Reserved. In accordance with our established policy of continued improvement, specifications and features are subject to change without notice. Pictures may show options other than standard equipment.

FORM: TB335R Compact Excavator Spec Sheet - Sep. 2022

TAKEUCHI[™]
From World First to World Leader