



<b>Moteur</b>	Yanmar 4TNV98C, Tier 4F/ UE Stage V
<b>Puissance nette</b>	44kW (59ch/60ps)
<b>Poids en ordre de marche</b>	8 700 kg (19 180 lb)
<b>Capacité du godet</b>	0,23 à 0,32 m <sup>3</sup> (0,3 à 0,42 yd <sup>3</sup> )

## **909Ecr EXCAVATRICE**

# UN ÉQUIPEMENT À L'ÉPREUVE DE L'ENVIRONNEMENT.

Inutile de vous dire que c'est un environnement de travail difficile. C'est votre réalité. Vous le vivez chaque jour et vous savez à quel point cet environnement peut être difficile pour votre personnel et vos machines. C'est également de plus en plus difficile d'avoir un commerce profitable à cause de l'augmentation des coûts, des règlements de plus en plus exigeants et de la concurrence de plus en plus féroce. Nous comprenons. C'est pourquoi nous avons mis au point notre nouveau modèle 909ECR.

## 909ECR. AUCUN COMPROMIS, TOUT CE DONT VOUS AVEZ BESOIN, ET RIEN DE SUPERFLU

L'industrie des équipements de construction a vu une tendance coûteuse visant à proposer des produits beaucoup trop sophistiqués. Certains fabricants croient réellement qu'augmenter les coûts des équipements permet d'ajouter de la valeur aux yeux du client.

## MAIS VOUS NOUS AVEZ DONNÉ UNE VERSION DIFFÉRENTE

Vous avez demandé une excavatrice bien conçue capable de faire le travail. Tous les types de travail.

### VOUS VOULIEZ UNE EXCAVATRICE CAPABLE DE RÉPONDRE À TROIS BESOINS ESSENTIELS :

1



**TAILLE COMPACTE,  
FONCTIONNALITÉS ROBUSTES**

2



**DISPONIBILITÉ  
ET ASSISTANCE**

3



**COÛT TOTAL  
DE POSSESSION**



Nous avons relevé le défi avec le modèle 909ECR afin de vous offrir tout ce que vous voulez, sans compromis.



## GAGES DE QUALITÉ

### UNE CONCEPTION PRIMÉE

Notre équipe de conception basée au Royaume-Uni a investi des milliers d'heures de travail pour vraiment comprendre comment nos machines sont utilisées chaque jour. Cette analyse façonne notre approche innovante du design des produits. Notre équipe de concepteurs a récemment remporté un prestigieux Red Dot Award pour notre niveleuse série D et notre nouvelle série F partage l'ADN de cette conception primée.

### RECHERCHE ET TEST EXTRÊMES

Trouver des façons efficaces, peu coûteuses, sûres, plus intelligentes et plus robustes de travailler est important pour vous. Cela l'est également pour nous. Notre nouveau Centre de développement et de recherche international est un bon exemple de cette approche axée sur le client. Nous avons constitué une équipe internationale d'experts de l'industrie, soutenue par la dernière technologie de renommée mondiale, visant à vous offrir une plus grande valeur.

### NORMES DE QUALITÉ STRICTES

Nos actions en matière de qualité parlent d'elles-mêmes.

Nous suivons une méthodologie Six Sigma rigoureuse et cherchons constamment à respecter les normes ISO 9001.

L'excavatrice LiuGong 909ECR offre des performances, une durabilité et une fiabilité élevées grâce à sa conception à faible débattement arrière qui garantit une utilisation sûre et facile dans un espace confiné.

### MOTEUR PUISSANT

Avec son moteur 4TNV98C Yanmar écoénergétique, certifié Stage V, profitez d'une puissance éprouvée et fiable.

### SYSTÈME HYDRAULIQUE AVANCÉ

Le système hydraulique évolué est parfaitement adapté au moteur et aux composants pour assurer une réponse rapide et un fonctionnement en douceur. Il offre des fonctionnalités de détection de charge et de répartition du débit, qui donnent lieu à une précision opérationnelle, de hautes performances et une plus grande maniabilité.

### FLÈCHE PIVOTANTE

Lors du travail le long d'obstacles, le pied de flèche et le vérin restent entre les chenilles lorsqu'ils sont en position décalée, pour vous éviter d'endommager votre machine.

### FONCTION DE FLOTTEMENT DE LA LAME

La fonction de flottement peut être activée à l'aide d'un interrupteur à bascule situé sur le côté droit du panneau de commande. Comme il n'est pas nécessaire de régler la hauteur de la lame pendant le déplacement, le nettoyage et le remblayage seront plus faciles.



---

## **POLYVALENTE, TOUT SIMPLEMENT**

Changer les accessoires, comme les godets, les marteaux et les cisailles peut être coûteux en temps et dangereux. Nous avons trouvé une méthode rapide, sûre et simple, grâce à l'attache rapide et à l'attache rapide orientable PowerLatch de LiuGong. Ces pièces s'adaptent parfaitement à une grande variété d'accessoires de LiuGong, incluant : les godets et les marteaux qui peuvent être changés rapidement, en toute sécurité et facilement à partir du siège de la cabine, en moins d'une minute.

---

## **ENVIRONNEMENT OPÉRATIONNEL CONFORTABLE**

Des commandes à la conception ergonomique, une bonne visibilité et des fonctionnalités pratiques : tous ces éléments contribuent au confort de l'opérateur et à la productivité globale sur le site du chantier.

---

## **FAIBLE DÉBATTEMENT ARRIÈRE**

Le modèle 909ECR est conçu avec un faible débattement arrière. Ce modèle, de par son faible débattement arrière, permet de travailler, avec aisance et sécurité, dans les espaces confinés.





# DISPONIBILITÉ ET ASSISTANCE POUR LES CHANTIERS

Le fait qu'elle soit adaptée au travail peut vous convaincre d'acheter votre première machine, mais ce sont l'assistance, la disponibilité et le coût total de possession qui feront de vous un client fidèle. L'assurance d'un service apporté à la machine et d'un réseau d'assistance représente une part vitale de la décision d'achat. Est-ce que nous, LiuGong, sommes à la hauteur ?

## RÉSEAU MONDIAL TRÈS RÉACTIF

Nous disposons d'un réseau étendu de concessionnaires, avec plus de 300 points de vente dans plus de 100 pays.

Tous sont assistés par 13 filiales régionales et 12 entrepôts de pièces régionaux, qui proposent une assistance en matière d'entretien, de pièces et de formation.



**NOUS SOMMES LIUGONG. NOUS TRAVAILLONS DUR POUR QUE NOS CLIENTS MONDIAUX PUISSENT CONTINUER D'EN PROFITER**

+ de 9 500  
employés

20  
usines

13  
filiales  
régionales

+ de 300  
concessionnaires

+ de 1000  
ingénieurs R&D

5  
sites R&D

12  
entrepôts  
de pièces  
régionaux

Plus de  
60 ans  
d'expérience

## OÙ ET QUAND VOUS AVEZ BESOIN DE NOUS

La robustesse est insufflée dans nos machines, mais toute machine a des temps d'arrêt planifiés. Notre but est de réduire ce temps d'arrêt au minimum, en faisant preuve d'efficacité.

La formation de nos techniciens et la disponibilité de nos pièces sont également importantes pour nous, tout comme vous

tenir au courant du travail d'entretien et d'assistance accompli. Nous souhaitons que nos estimations, factures et communications soient claires et précises.

Ces détails peuvent sembler insignifiants, mais les commentaires de nos clients nous informent qu'ils sont importants. Nous nous efforçons de faire notre travail correctement.

## CONTRATS D'ENTRETIEN ET D'ASSISTANCE

Des pièces LiuGong d'origine jusqu'aux contrats de réparation et d'entretien, LiuGong dispose de la flexibilité nécessaire pour vous offrir le niveau d'assistance et de réponse qui correspond à votre activité et à vos applications. Peu importe le niveau d'assistance que vous choisissez, soyez assuré qu'il est soutenu par la promesse d'entretien de LiuGong.



**Pièces appropriées.  
Prix approprié.  
Entretien approprié.**

**Par-dessus tout, nous  
réussissons dès le  
premier coup.**

# 1st



## PROMESSE D'ENTRETIEN DE LIUGONG



Des techniciens hautement formés utilisent l'équipement de diagnostic dernier cri



Plus de 15 000 pièces LiuGong disponibles en moins de 24 heures à partir de notre centre de distribution de pièces européen



Ligne d'aide de service multilingue et support en ligne



Estimations et factures transparentes



Communications claires à l'aide de notre catalogue de pièces électronique

# SPÉCIFICATIONS

## Poids en ordre de marche 8 700 kg (19 180 lb)

Le poids en ordre de marche comprend le liquide de refroidissement, les lubrifiants, le réservoir de carburant plein, la cabine, les patins standard, la flèche, le bras, le godet et un opérateur de 75 kg (165 lb).

## Capacité du godet 0,23 m<sup>3</sup> à 0,32 m<sup>3</sup> (0,3 à 0,42 yd<sup>3</sup>)

## MOTEUR

### Description

Moteur diesel Yanmar EPA Tier 4F/UE Stage V, 4 cylindres en ligne, refroidissement par eau, injection directe, RGE + FAP + rampe commune à haute pression.

Catégorie d'émissions	Tier 4F/UE Stage V
Fabricant du moteur	Yanmar
Modèle du moteur	4TNV98C
Aspiration	Naturelle
Entraînement du ventilateur de refroidissement	Direct
Cylindrée	3,3 L (0,88 gal)
Vitesse nominale	2 200 tr/min
Rendement moteur net (SAE J1349/ISO 9249)	44 kW (59 hp/60 ps)
Rendement moteur brut (SAE J1995/ISO 14396)	46,2 kW (62 hp/63 ps)
Couple maximum	241 Nm (178 lb-pi) à 1 430 tr/min
Alésage et course	98 × 110 mm (3,86 pi × 4,33 pi)

## TRAIN DE ROULEMENT

Patins de chenille, de chaque côté	39
Pas des maillons	154 mm (6,1 po)
Largeur des patins, triple arête	450 mm (18 po)
Galets inférieurs, de chaque côté	6
Galets supérieurs, de chaque côté	1

## SYSTÈME DE PIVOTEMENT

### Description

Réduction à engrenage planétaire menée par un moteur à piston axial à couple élevé, avec freins à disque en bain d'huile. Le frein de stationnement de la tourelle se réinitialise au cours des cinq secondes qui suivent la mise au point mort des commandes pilotes de la tourelle.

Vitesse de pivotement	10,5 tr/min
Couple de pivotement	21 000 Nm (15 489 lb-pi)

## SYSTÈME HYDRAULIQUE

### Pompe principale

Type	Pompe à piston à cylindrée variable et pompe à engrenages
Débit maximum	189 l/min (49,9 gal/min)

### Réglage de la soupape de décharge

Outil	28 MPa (4,061 psi)
Circuit de déplacement	31,4 MPa (4,554 psi)
Circuit de rotation	28 MPa (4,061 psi)
Circuit pilote	3,9 MPa (566 psi)

### Vérins hydrauliques

Vérin de flèche – Alésage et course	φ110 × 879 mm (φ 4,33 po × 34,61 po)
Vérin de bras – Alésage et course	φ100 × 867 mm (φ 3,94 po × 34,13 po)
Vérin de godet – Alésage et course	φ90 × 710 mm (φ 3,54 po × 27,95 po)
Vérin de flèche pivotante – Alésage et course	φ100 × 707 mm (3,94 po × 27,83 po)
Vérin de lame – Alésage et course	φ125 × 168 mm (4,92 po × 6,61 po)

## SYSTÈME ÉLECTRIQUE

Tension du système	12 V
Batterie	1X 12V
Alternateur	12 V – 80 A
Moteur du démarreur	12 V – 3 kW (12 V – 4 hp)

## CAPACITÉS

Réservoir de carburant	110 L (29,1 gal)
Huile moteur	11,6 L (3,1 gal)
Réducteurs finaux	1,08 L (0,29 gal)
Entraînement de la tourelle	1,6 L (0,42 gal)
Système de refroidissement	14,5 L (3,8 gal)
Réservoir hydraulique	88 L (23,2 gal)
Capacité totale du système hydraulique	160 L (42,3 gal)

## PERFORMANCES ACOUSTIQUES

Niveau sonore intérieur (ISO 6396)	73 dB (A)
Niveau sonore extérieur (ISO 6395)	98 dB(A)

## ENTRAÎNEMENT ET FREINS

### Description

Moteurs à piston axial à deux vitesses avec freins à disque en bain d'huile. Direction contrôlée par deux leviers à main avec pédales.

Vitesse de translation max.	Haute : 4,8 km/h (3 mph) Basse : 2,8 km/h (1,5 mph)
Tenue de route en côte	35°/70 %
Effort à la barre max.	75 kN (16 861 lb)



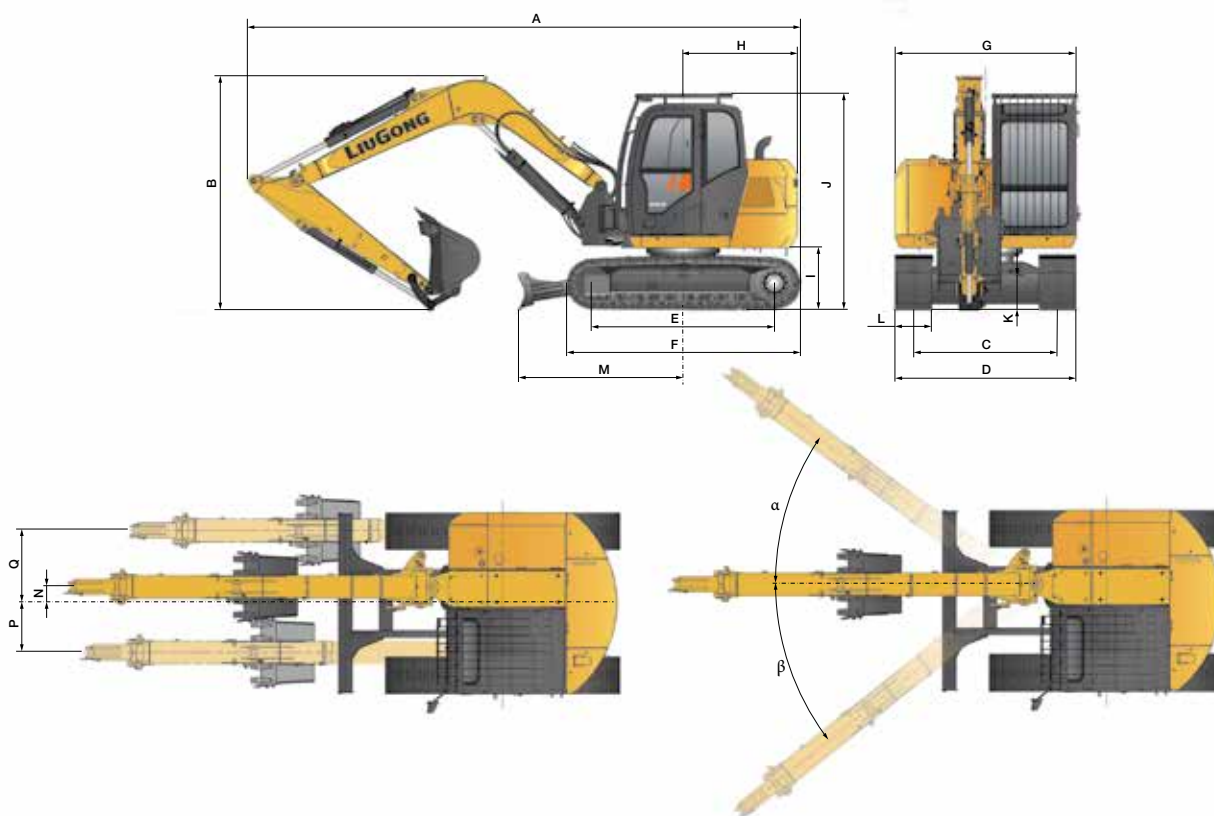

#### DIMENSIONS

Flèche	3 375 mm (11 pi 1 po)	
Option de balancier	1 650 mm (5 pi 5 po)	2 100 mm (6 pi 11 po)
A Longueur d'expédition	6 115/6 200 mm	
B Hauteur d'expédition – Sommet de la cabine	2 800mm	
C Voie des chenilles	1 750 mm (5 pi 9 po) / 1 950 mm (6 pi 5 po)	
D Largeur du train de roulement – Avec des patins de 450 mm	2 200 mm (7 pi 3 po) / 2 400 mm (7 pi 10 po)	
E Longueur jusqu'au centre des galets	2 230 mm (7 pi 4 po)	
F Longueur de chenille	2 845 mm (9 pi 4 po)	
G Largeur totale de la structure supérieure	2 200 mm (7 pi 3 po)	
H Zone de débattement arrière	1 410 mm (4 pi 8 po)	
I Garde au sol du contrepoids	760 mm (2 pi 6 po)	
J Hauteur totale de la cabine	2 800 mm (9 pi 2 po)	
K Garde au sol min.	360 mm (1 pi 2 po)	
L Largeur des patins	450 mm (18 po)	
M Lame de nivellement – Portée maximale au niveau du sol	2 033 mm (6 pi 8 po)	
N Décalage	200 mm (8 po)	
O Décalage maximal de la flèche vers la droite	886 mm (2 pi 11 po)	
P Décalage maximal de la flèche vers la gauche	598 mm (2 pi)	
$\alpha$ Angle maximal de pivotement de la flèche vers la droite	55°	
$\beta$ Angle maximal de pivotement de la flèche vers la gauche	65°	

#### DIMENSIONS DE LA FLÈCHE

Flèche	3 375 mm (11 pi 1 po)
Longueur	3 510 mm (11 pi 6 po)
Hauteur	1 236 mm (4 pi 1 po)
Largeur	424 mm (1 pi 5 po)
Poids	435 kg (959 lb)

Flèche uniquement.

#### DIMENSIONS DU BALANCIER

Balancier	1 650 mm (5 pi 5 po)	2 100 mm (6 pi 11 po)
Longueur	2 205 mm (7 pi 3 po)	2 660 mm (8 pi 9 po)
Hauteur	510 mm (1 pi 8 po)	510 mm (1 pi 8 po)
Largeur	220 mm (10 po)	244 mm (9 po)
Poids	165 kg (364 lb)	210 kg (463 lb)

Bras uniquement.

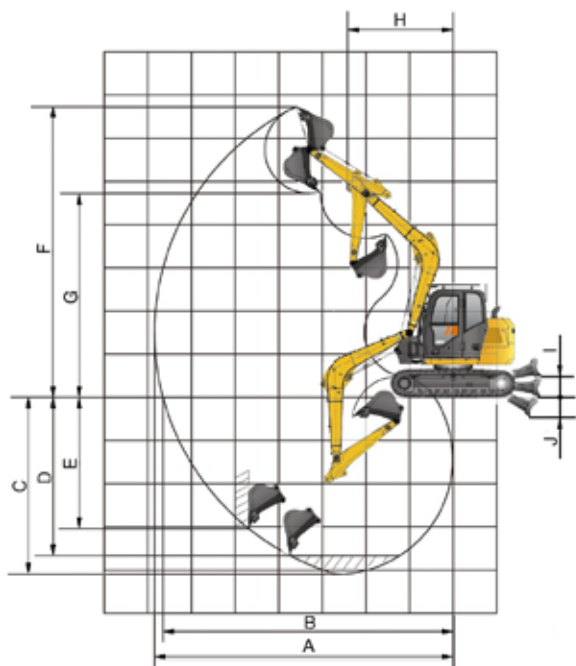

**PLAGE DE FONCTIONNEMENT**

Flèche	3 375 mm (11 pi 1 po)	
Options de balancier	1 650 mm (5 pi 5 po) 2 100 mm (6 pi 11 po)	
A. Portée de creusage max.	6 847 mm (22 pi 6 po) 7 264 mm (23 pi 10 po)	
B. Portée de creusage max. au sol	6 651 mm (21 pi 10 po) 7 082 mm (23 pi 3 po)	
C. Profondeur de creusage max.	4 093 mm (13 pi 5 po) 4 540 mm (14 pi 11 po)	
D. Profondeur de creusage max., niveau : 2,44 m (8 pi)	3 670 mm (12 pi) 4 163 mm (13 pi 8 po)	
E. Profondeur de creusage max. sur paroi verticale	3 043 mm (10 pi)	3 963 mm (13 pi)
F. Hauteur de coupe max.	6 724 mm (22 pi 1 po)	7 016 mm (23 pi)
G. Hauteur de déversement max.	4 725 mm (15 pi 6 po)	5 000 mm (16 pi 5 po)
H. Rayon de pivotement avant min.	2 421 mm (7 pi 11 po) 2 421 mm (7 pi 11 po)	
I. Levage au-dessus du niveau du sol	440 mm (1 pi 5 po)	440 mm (1 pi 5 po)
J. Profondeur au-dessous du niveau du sol	420 mm (1 pi 5 po)	420 mm (1 pi 5 po)
Force de creusage du godet (ISO)	63 kN (14 163 lbf)	63 kN (14 163 lbf)
Force de creusage du bras (ISO)	43 kN (9 667 lbf)	37 kN (8 318 lbf)
Capacité du godet	0,28 m <sup>3</sup> (0,37 yd <sup>3</sup> ) 0,28 m <sup>3</sup> (0,37 yd <sup>3</sup> )	
Rayon maximal du godet	1 020 mm (3 pi 4 po)	1 020 mm (3 pi 4 po)

**POIDS DE LA MACHINE ET PRESSION AU SOL**

Largeur de patin	Type de patin	Largeur totale	Poids en ordre de marche		Pression au sol	
			Flèche 3 375 mm (11 pi 1 po), balancier 1 650 mm (5 pi 5 po), godet 0,28 m <sup>3</sup> (0,37 yd <sup>3</sup> ), contrepoids 1 400 kg (3 086 lb)	Flèche 3 375 mm (11 pi 1 po), balancier 2 100 mm (6 pi 11 po), godet 0,28 m <sup>3</sup> (0,37 yd <sup>3</sup> ), contrepoids 1 400 kg (3 086 lb)	Flèche 3 375 mm (11 pi 1 po), balancier 1 650 mm (5 pi 5 po)	Flèche 3 375 mm (11 pi 1 po), balancier 2 100 mm (6 pi 11 po)
450 mm (18 po)	Métal	2 200 mm (7 pi 3 po)	8 700 kg (19 180 lb)	38,4 kPa (5,6 psi)	8 700 kg (19 180 lb)	38,4 kPa (5,6 psi)
		2 400 mm (7 pi 10 po)	8 800 kg (19 400 lb)	38,9 kPa (5,6 psi)	8 800 kg (19 400 lb)	38,9 kPa (5,6 psi)
450 mm (18 po)	Caoutchouc	2 200 mm (7 pi 3 po)	8 500 kg (18 739 lb)	37,6 kPa (5,4 psi)	8 500 kg (18 739 lb)	37,6 kPa (5,4 psi)
		2 400 mm (7 pi 10 po)	8 600 kg (18 960 lb)	38 kPa (5,5 psi)	8 600 kg (18 960 lb)	38 kPa (5,5 psi)

**GUIDE DE SÉLECTION DU GODET**

Type de godet	Capacité	Largeur de coupe	Poids	Dents (pièces)	Flèche de 3,375 m (11 pi 1 po)	
					Balancier de 1,65 m (5 pi 5 po)	Balancier de 2,1 m (6 pi 11 po)
Universel	0,28 m <sup>3</sup> (0,37 yd <sup>3</sup> )	765 mm (2 pi 6 po)	221 kg (487 lb)	4	A	B

Les recommandations sont fournies à titre de guide seulement, selon les conditions de fonctionnement typiques. La capacité du godet est basée sur du matériau tassé avec un angle de repos de 1:1 (ISO 7451).

Densité maximale du matériau :  
 A 1 200-1 300 kg/m<sup>3</sup> (2 023-2 191 lb/yd<sup>3</sup>) : Charbon, caliche, schiste  
 B 1 400-1 600 kg/m<sup>3</sup> (2 360-2 697 lb/yd<sup>3</sup>) : Sol mouillé et argile, calcaire et grès  
 C 1 700-1 800 kg/m<sup>3</sup> (2 865-3 034 lb/yd<sup>3</sup>) : Granit, sable mouillé et roche bien désagrégée  
 D 1 900 kg/m<sup>3</sup> (3 203 lb/yd<sup>3</sup>) : Boue, minéral de fer  
 S.O. Sans objet

### Capacité de levage du bras sans godet.

Afin de mesurer la capacité de levage du bras avec un godet, le poids du godet ou le poids du godet avec un raccord rapide doit être déduit des capacités de levage.

Les capacités de levage supposent que la machine est positionnée sur une surface de support uniforme.



Sur l'avant (Cf)



Sur le côté (Cs)

- N'essayez pas de lever ni de maintenir une charge plus importante que les valeurs évaluées pour leur rayon et leur hauteur de charge spécifiques. Le poids de tous les accessoires doit être déduit des capacités de levage ci-dessus.
- Les charges nominales sont conformes à la norme ISO 10567 de capacité de levage des excavatrices hydrauliques. Elles n'excèdent pas 87 % de la capacité de levage hydraulique ou 75 % de la charge de culbutage.
- Capacités nominales du crochet de levage du godet.
- Les capacités de levage supposent que la machine est positionnée sur une surface uniforme, ferme et de niveau.
- \*Indique que la charge est limitée par la capacité hydraulique plutôt que par la capacité de culbutage.
- L'opérateur doit bien connaître les instructions d'utilisation et d'entretien avant d'utiliser cette machine, et respecter les règlements de fonctionnement sans danger de l'équipement à tout moment.

## CAPACITÉ DE LEVAGE (MÉTRIQUE)

### 909ECR avec patins de 450 mm et balancier de 1 650 mm (standard)

#### Conditions

Longueur de la flèche : Flèche monobloc 3 375 mm  
 Longueur du balancier : 1 650 mm  
 Godet : Aucun  
 Patins : 450 mm  
 Largeur du train de roulement : 2 200 mm  
 Unité : kg

A : Portée depuis le centre de la tourelle  
 B : Hauteur du crochet du godet  
 C : Capacité de levage  
 Cf : Sur l'avant  
 Cs : Sur le côté

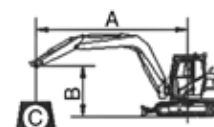

#### Lame : abaissée

##### A (Unité : m)

B (m)	2		3		4		5		PORTÉE MAX.		A (m)
	Cf	Cs	Cf	Cs	Cf	Cs	Cf	Cs	Cf	Cs	
4					*1 770	*1 770	*1 850	1 290	*1 870	1 250	5,1
3			*2 670	*2 670	*2 150	1 810	*1 950	1 260	*1 940	1 050	5,6
2			*4 250	2 600	*2 720	1 700	*2 200	1 220	*2 030	970	5,8
1			*5 180	2 440	*3 220	1 610	*2 450	1 170	*2 120	950	5,8
GODET AU SOL			*5 260	2 410	*3 470	1 560	*2 590	1 140	*2 260	990	5,6
-1		5 370	*4 980	2 430	*3 420	1 560	*2 510	1 140	*2 410	1 110	5,1
-2		5 470	*4 260	2 490	*2 940	1 600			*2 580	1 440	4,3

#### Lame : relevée

##### A (Unité : m)

B (m)	2		3		4		5		PORTÉE MAX.		A (m)
	Cf	Cs	Cf	Cs	Cf	Cs	Cf	Cs	Cf	Cs	
4					*1 770	*1 770	1 320	1 290	1 280	1 250	5,1
3			*2 670	*2 670	1 850	1 810	1 300	1 260	1 080	1 050	5,6
2			2 680	2 600	1 750	1 700	1 250	1 220	990	970	5,8
1			2 520	2 440	1 650	1 610	1 200	1 170	970	950	5,8
GODET AU SOL			2 490	2 410	1 610	1 560	1 180	1 140	1 010	990	5,6
-1	5 590	5 370	2 500	2 430	1 600	1 560	1 180	1 140	1 140	1 110	5,1
-2	5 690	5 470	2 560	2 490	1 640	1 600			1 480	1 440	4,3

## CAPACITÉ DE LEVAGE (MÉTRIQUE)

### 909ECR avec patins de 450 mm et balancier de 1 650 mm (standard) Conditions

A : Portée depuis le centre de la tourelle  
 B : Hauteur du crochet du godet  
 C : Capacité de levage  
 Cf : Sur l'avant  
 Cs : Sur le côté

Longueur de la flèche : Flèche monobloc 3 375 mm  
 Longueur du balancier : 1 650mm  
 Godet : Aucun  
 Patins : 450mm  
 Largeur du train de roulement : 2 400mm  
 Unité : kg

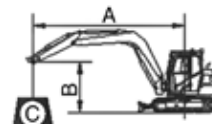

### Lame : abaissée

#### A (Unité : m)

B (m)	2		3		4		5		PORTÉE MAX.		A (m)
	Cf	Cs	Cf	Cs	Cf	Cs	Cf	Cs	Cf	Cs	
4					*1 770	*1 770	*1 850	1 510	*1 870	1 470	5,1
3			*2 670	*2 670	*2 150	2 130	*1 950	1 490	*1 940	1 240	5,6
2			*4 250	3 150	*2 720	2 020	*2 200	1 440	*2 030	1 140	5,8
1			*5 180	2 980	*3 220	1 920	*2 450	1 390	*2 120	1 120	5,8
GODET AU SOL			*5 260	2 950	*3 470	1 880	*2 590	1 370	*2 260	1 170	5,6
-1		6 950	*4 980	2 970	*3 420	1 870	*2 510	1 370	*2 410	1 320	5,1
-2		6 910	*4 260	3 030	*2 940	1 910			*2 580	1 720	4,3

### Lame : relevée

#### A (Unité : m)

B (m)	2		3		4		5		PORTÉE MAX.		A (m)
	Cf	Cs	Cf	Cs	Cf	Cs	Cf	Cs	Cf	Cs	
4					*1 770	*1 770	1 320	1 510	1 280	1 470	5,1
3			*2 670	*2 670	1 850	2 130	1 300	1 490	1 080	1 240	5,6
2			2 680	3 150	1 750	2 020	1 250	1 440	990	1 140	5,8
1			2 520	2 980	1 650	1 920	1 200	1 390	970	1 120	5,8
GODET AU SOL			2 490	2 950	1 610	1 880	1 180	1 370	1 010	1 170	5,6
-1	5 590	6 950	2 500	2 970	1 600	1 870	1 180	1 370	1 140	1 320	5,1
-2	5 690	6 910	2 560	3 030	1 640	1 910			1 480	1 720	4,3

**CAPACITÉ DE LEVAGE (MÉTRIQUE)**
**909ECR avec patins de 450 mm et balancier de 2 100 mm**
**Conditions**

A : Portée depuis le centre de la tourelle  
 B : Hauteur du crochet du godet  
 C : Capacité de levage  
 Cf : Sur l'avant  
 Cs : Sur le côté

Longueur de la flèche : 3 375mm  
 Longueur du balancier : 2 100mm  
 Godet : Aucun  
 Patins : 450mm  
 Largeur du train de roulement : 2 200mm  
 Unité : kg

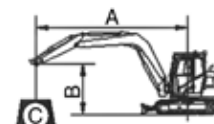
**Lame : abaissée**
**A (Unité : m)**

B (m)	2		3		4		5		6		PORTÉE MAX.		A (m)
	Cf	Cs	Cf	Cs	Cf	Cs	Cf	Cs	Cf	Cs	Cf	Cs	
4					*1 410	*1 410	*1 560	1 070			*1 670	870	5,6
3					*1 810	1 520	*1 730	1 040	*1 730	750	*1 730	750	6,0
2			*3 530	2 240	*2 420	1 420	*2 010	990	*1 710	730	*1 820	690	6,2
1			*4 830	2 020	*3 020	1 320	*2 090	940	*1 970	710	*1 920	670	6,2
GODET AU SOL		4 240	*5 290	1 940	*3 180	1 250	*2 530	910	*2 020	690	*2 040	690	6,0
-1		4 280	*5 220	1 930	*3 490	1 230	*2 580	890			*2 190	760	5,6
-2		4 360	*4 730	1 970	3 240	1 240					*2 370	930	4,9
-3		4 540	*3 520	2 050							*2 610	1 490	3,7

**Lame : relevée**
**A (Unité : m)**

B (m)	2		3		3		4		5		PORTÉE MAX.		A (m)
	Cf	Cs	Cf	Cs	Cf	Cs	Cf	Cs	Cf	Cs	Cf	Cs	
4					*1 410	*1 410	1 100	1 070			890	870	5,6
3					1 560	1 520	1 070	1 040	770	750	770	750	6,0
2			2 310	2 240	1 460	1 420	1 020	990	820	730	710	690	6,2
1			2 090	2 020	1 360	1 320	1 110	940	730	710	690	670	6,2
GODET AU SOL		4 240	2 010	1 940	1 290	1 250	930	910	710	690	710	690	6,0
-1		4 280	2 000	1 930	1 270	1 230	920	890			790	760	5,6
-2		4 360	2 030	1 970	1 280	1 240					960	930	4,9
-3		4 540	2 120	2 050							1 540	1 490	3,7

## CAPACITÉ DE LEVAGE (MÉTRIQUE)

909ECR avec patins de 450 mm et balancier de 2 100 mm

### Conditions

Longueur de la flèche : 3 375mm  
 Longueur du balancier : 2 100mm  
 Godet : Aucun  
 Patins : 450mm  
 Largeur du train de roulement : 2 400mm  
 Unité : kg

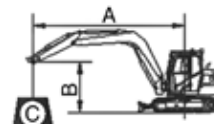

A : Portée depuis le centre de la tourelle  
 B : Hauteur du crochet du godet  
 C : Capacité de levage  
 Cf : Sur l'avant  
 Cs : Sur le côté

### Lame : abaissée

#### A (Unité : m)

B (m)	2		3		4		5		6		PORTÉE MAX.		A (m)
	Cf	Cs	Cf	Cs	Cf	Cs	Cf	Cs	Cf	Cs	Cf	Cs	
4					*1 410	*1 410	*1 560	1 260			*1 670	1 030	5,6
3					*1 810	1 800	*1 730	1 230	*1 730	900	*1 730	890	6,0
2			*3 530	2 710	*2 420	1 690	*2 010	1 180	*1 710	880	*1 820	830	6,2
1			*4 830	2 480	*3 020	1 590	*2 090	1 130	*1 970	850	*1 920	810	6,2
GODET AU SOL		5 550	*5 290	2 400	*3 180	1 520	*2 530	1 090	*2 020	840	*2 040	830	6,0
-1		5 590	*5 220	2 390	*3 490	1 500	*2 580	1 080			*2 190	920	5,6
-2		5 690	*4 730	2 420	*3 240	1 510					*2 370	1 130	4,9
-3		5 880	*3 520	2 510							*2 610	1 790	3,7

### Lame : relevée

#### A (Unité : m)

B (m)	2		3		3		4		5		PORTÉE MAX.		A (m)
	Cf	Cs	Cf	Cs	Cf	Cs	Cf	Cs	Cf	Cs	Cf	Cs	
4					*1 410	*1 410	1 100	1 260			890	1 030	5,6
3					1 560	1 800	1 070	1 230	770	900	770	890	6,0
2			2 310	2 710	1 460	1 690	1 020	1 180	820	880	710	830	6,2
1			2 090	2 480	1 360	1 590	1 110	1 130	730	850	690	810	6,2
GODET AU SOL		5 550	2 010	2 400	1 290	1 520	930	1 090	710	840	710	830	6,0
-1		5 590	2 000	2 390	1 270	1 500	920	1 080			790	920	5,6
-2		5 690	2 030	2 420	1 280	1 510					960	1 130	4,9
-3		5 880	2 120	2 510							1 540	1 790	3,7

**CAPACITÉ DE LEVAGE (MÉTRIQUE)**
**909ECR avec bras de 5 pi 5 po, flèche de 11 pi 1 po, patins de 18 po Conditions**

A : Portée depuis le centre de la tourelle  
 B : Hauteur du crochet du godet  
 C : Capacité de levage  
 Cf : Sur l'avant  
 Cs : Sur le côté

Longueur de la flèche : 11 pi 1 po  
 Longueur du bras : 5 pi 5 po  
 Godet : Aucun  
 Patins : 18 po  
 Largeur du train de roulement : 7 pi 3 po  
 Unité : lb

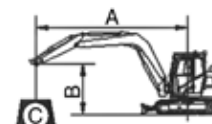
**Lame : abaissée**
**A (unité : pi)**

B (pi)	6 pi 7 po		9 pi 10 po		13 pi 1 po		16 pi 5 po		PORTÉE MAX.		A (pi)
	Cf	Cs	Cf	Cs	Cf	Cs	Cf	Cs	Cf	Cs	
13 pi 1 po					*3 903	*3 903	*4 079	2 844	*4 123	2 756	16,7
9 pi 10 po			*5 887	*5 887	*4 741	3 991	*4 300	2 778	*4 278	2 315	18,3
6 pi 7 po			*9 371	5 733	*5 999	3 749	*4 851	2 690	*4 476	2 139	19,0
3 pi 3 po			*11 422	5 380	*7 100	3 550	*5 402	2 580	*4 675	2 095	19,0
GODET AU SOL			*11 598	5 314	*7 651	3 440	*5 711	2 514	*4 983	2 183	18,3
-3 pi 3 po		11 841	*10 981	5 358	*7 541	3 440	*5 535	2 514	*5 314	2 448	16,8
-6 pi 7 po		12 061	*9 393	5 490	*6 483	3 528			*5 689	3 175	14,2

**Lame : relevée**
**A (unité : pi)**

B (pi)	6 pi 7 po		9 pi 10 po		13 pi 1 po		16 pi 5 po		PORTÉE MAX.		A (pi)
	Cf	Cs	Cf	Cs	Cf	Cs	Cf	Cs	Cf	Cs	
13 pi 1 po					*3 903	*3 903	2 911	2 844	2 822	2 756	16,7
9 pi 10 po			*5 887	*5 887	4 079	3 991	2 867	2 778	2 381	2 315	18,3
6 pi 7 po			5 909	5 733	3 859	3 749	2 756	2 690	2 183	2 139	19,0
3 pi 3 po			5 557	5 380	3 638	3 550	2 646	2 580	2 139	2 095	19,0
GODET AU SOL			5 490	5 314	3 550	3 440	2 602	2 514	2 227	2 183	18,3
-3 pi 3 po	12 326	11 841	5 513	5 358	3 528	3 440	2 602	2 514	2 514	2 448	16,8
-6 pi 7 po	12 546	12 061	5 645	5 490	3 616	3 528			3 263	3 175	14,2

## CAPACITÉ DE LEVAGE (MÉTRIQUE)

909ECR avec bras de 5 pi 5 po, flèche de 11 pi 1 po, patins de 18 po Conditions

A : Portée depuis le centre de la tourelle  
 B : Hauteur du crochet du godet  
 C : Capacité de levage  
 Cf : Sur l'avant  
 Cs : Sur le côté

Longueur de la flèche : 11 pi 1 po  
 Longueur du bras : 5 pi 5 po  
 Godet : Aucun  
 Patins : 18 po  
 Largeur du train de roulement : 7 pi 10 po  
 Unité : lb

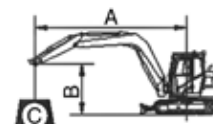

### Lame : abaissée

A (unité : pi)

B (pi)	6 pi 7 po		9 pi 10 po		13 pi 1 po		16 pi 5 po		PORTÉE MAX.		A (pi)
	Cf	Cs	Cf	Cs	Cf	Cs	Cf	Cs	Cf	Cs	
13 pi 1 po					*3 903	*3 903	*4 079	3 330	*4 123	3 241	16,7
9 pi 10 po			*5 887	*5 887	*4 741	4 697	*4 300	3 285	*4 278	2 734	18,3
6 pi 7 po			*9 371	6 946	*5 998	4 454	*4 851	3 175	*4 476	2 514	19,0
3 pi 3 po			*11 422	6 571	*7 100	4 234	*5 402	3 065	*4 675	2 470	19,0
GODET AU SOL			*11 598	6 505	*7 651	4 145	*5 711	3 021	*4 983	2 580	18,3
-3 pi 3 po		15 325	*10 981	6 549	*7 541	4 123	*5 535	3 021	*5 314	2 911	16,8
-6 pi 7 po		15 237	*9 393	6 681	*6 483	4 212			*5 689	3 793	14,2

### Lame : relevée

A (unité : pi)

B (pi)	6 pi 7 po		9 pi 10 po		13 pi 1 po		16 pi 5 po		PORTÉE MAX.		A (pi)
	Cf	Cs	Cf	Cs	Cf	Cs	Cf	Cs	Cf	Cs	
13 pi 1 po					*3 903	*3 903	2 911	3 330	2 822	3 241	16,7
9 pi 10 po			*5 887	*5 887	4 079	4 697	2 867	3 285	2 381	2 734	18,3
6 pi 7 po			5 909	6 946	3 859	4 454	2 756	3 175	2 183	1 140	19,0
3 pi 3 po			5 557	6 571	3 638	4 234	2 646	3 065	2 139	2 470	19,0
GODET AU SOL			5 490	6 505	3 550	4 145	2 602	3 021	2 227	2 580	18,3
-3 pi 3 po	12 326	15 325	5 513	6 549	3 528	4 123	2 602	3 021	2 514	2 911	16,8
-6 pi 7 po	12 546	15 237	5 645	6 681	3 616	4 212			3 263	3 793	14,2



**CAPACITÉ DE LEVAGE (MÉTRIQUE)**
**909ECR avec bras de 6 pi 11 po, flèche de 11 pi 1 po, patins de 18 po Conditions**

A : Portée depuis le centre de la tourelle  
 B : Hauteur du crochet du godet  
 C : Capacité de levage  
 Cf : Sur l'avant  
 Cs : Sur le côté

Longueur de la flèche : 11 pi 1 po  
 Longueur du bras : 6 pi 11 po  
 Godet : Aucun  
 Patins : 18 po  
 Largeur du train de roulement : 7 pi 3 po  
 Unité : lb

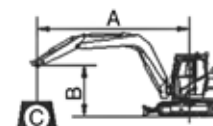
**Lame : abaissée**
**A (unité : pi)**

B (pi)	6 pi 7 po		9 pi 10 po		13 pi 1 po		16 pi 5 po		19 pi 8 po		PORTÉE MAX.		
	Cf	Cs	Cf	Cs	Cf	Cs	Cf	Cs	Cf	Cs	Cf	Cs	A (pi)
13 pi 1 po					*3 109	*3 109	*3 440	2 359			*3 682	1 918	18,4
9 pi 10 po					*3 991	3 352	*3 815	2 293	*3 815	1 654	*3 815	1 654	19,8
6 pi 7 po			*7 784	4 939	*5 336	3 131	*4 432	2 183	*3 771	1 610	*4 013	1 521	20,4
3 pi 3 po			*10 650	4 454	*6 659	2 911	*4 608	2 073	*4 344	1 566	*4 234	1 477	20,4
GODET AU SOL		9 349	*11 664	4 278	*7 012	2 756	*5 579	2 007	*4 454	1 521	*4 498	1 521	19,8
-3 pi 3 po		9 437	*11 510	4 256	*7 695	2 712	*5 689	1 962			*4 829	1 676	18,4
-6 pi 7 po		9 614	*10 430	4 344	*7 144	2 734					*5 226	2 051	16,1
-9 pi 10 po		10 011	*7 762	4 520							*5 755	3 285	12,0

**Lame : relevée**
**A (unité : pi)**

B (pi)	6 pi 7 po		9 pi 10 po		13 pi 1 po		16 pi 5 po		19 pi 8 po		PORTÉE MAX.		
	Cf	Cs	Cf	Cs	Cf	Cs	Cf	Cs	Cf	Cs	Cf	Cs	A (pi)
13 pi 1 po					*3 109	*3 109	2 426	2 359			1 962	1 918	18,4
9 pi 10 po					3 440	3 352	2 359	2 293	1 698	1 654	1 698	1 654	19,8
6 pi 7 po			5 094	4 939	3 219	3 131	2 249	2 183	1 808	1 610	1 566	1 521	20,4
3 pi 3 po			4 608	4 454	2 999	2 911	2 448	2 073	1 610	1 566	1 521	1 477	20,4
GODET AU SOL		9 349	4 432	4 278	2 844	2 756	2 051	2 007	1 566	1 521	1 566	1 521	19,8
-3 pi 3 po		9 437	4 410	4 256	2 800	2 712	2 029	1 962			1 742	1 676	18,4
-6 pi 7 po		9 614	4 476	4 344	2 822	2 734					2 117	2 051	16,1
-9 pi 10 po		10 011	4 675	4 520							3 396	3 285	12,0

## CAPACITÉ DE LEVAGE (MÉTRIQUE)

### 909ECR avec bras de 6 pi 11 po, flèche de 11 pi 1 po, patins de 18 po Conditions

A : Portée depuis le centre de la tourelle  
 B : Hauteur du crochet du godet  
 C : Capacité de levage  
 Cf : Sur l'avant  
 Cs : Sur le côté

Longueur de la flèche : 11 pi 1 po  
 Longueur du bras : 6 pi 11 po  
 Godet : Aucun  
 Patins : 18 po  
 Largeur du train de roulement : 7 pi 10 po  
 Unité : lb

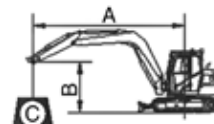

#### Lame : abaissée

##### A (unité : pi)

B (pi)	6 pi 7 po		9 pi 10 po		13 pi 1 po		16 pi 5 po		19 pi 8 po		PORTÉE MAX.		A (pi)
	Cf	Cs	Cf	Cs	Cf	Cs	Cf	Cs	Cf	Cs	Cf	Cs	
13 pi 1 po					*3 109	*3 109	*3 440	2 778			*3 682	2 271	18,4
9 pi 10 po					*3 991	3 969	*3 815	2 712	*3 815	1 985	*3 815	1 962	19,8
6 pi 7 po			*7 784	5 976	*5 336	3 726	*4 432	2 602	*3 771	1 940	*4 013	1 830	20,4
3 pi 3 po			*10 650	5 468	*6 659	3 506	*4 608	2 492	*4 344	1 874	*4 234	1 786	20,4
GODET AU SOL		12 238	*11 664	5 292	*7 012	3 352	*5 579	2 403	*4 454	1 852	*4 498	1 830	19,8
-3 pi 3 po		12 326	*11 510	5 270	*7 695	3 308	*5 689	2 381			*4 829	2 029	18,4
-6 pi 7 po		12 546	*10 430	5 336	*7 144	3 330					*5 226	2 492	16,1
-9 pi 10 po		12 965	*7 762	5 535							*5 755	3 947	12,0

#### Lame : relevée

##### A (unité : pi)

B (pi)	6 pi 7 po		9 pi 10 po		13 pi 1 po		16 pi 5 po		19 pi 8 po		PORTÉE MAX.		A (pi)
	Cf	Cs	Cf	Cs	Cf	Cs	Cf	Cs	Cf	Cs	Cf	Cs	
13 pi 1 po					*3 109	*3 109	2 426	2 778			1 962	2 271	18,4
9 pi 10 po					3 440	3 969	2 359	2 712	1 698	1 985	1 698	1 962	19,8
6 pi 7 po			5 094	5 976	3 219	3 726	2 249	2 602	1 808	1 940	1 566	1 830	20,4
3 pi 3 po			4 608	5 468	2 999	3 506	2 448	2 492	1 610	1 874	1 521	1 786	20,4
GODET AU SOL		12 238	4 432	5 292	2 844	3 352	2 051	2 403	1 566	1 852	1 566	1 830	19,8
-3 pi 3 po		12 326	4 410	5 270	2 800	3 308	2 029	2 381			1 742	2 029	18,4
-6 pi 7 po		12 546	4 476	5 336	2 822	3 330					2 117	2 492	16,1
-9 pi 10 po		12 965	4 675	5 535							3 396	3 947	12,0

# ÉQUIPEMENTS STANDARD

## SYSTÈME DU MOTEUR

- Moteur Yanmar, 4 cylindres en ligne, 4 temps, refroidi par eau, aspiration naturelle, rampe commune, RGE, FAP
- Filtre à air
- Préfiltre avec séparateur d'eau
- Filtre à huile moteur
- Commande de ralenti automatique
- Radiateur
- Système de prévention des surchauffes du moteur
- Pompe de remplissage

## TRANSMISSION

- Moteur hydraulique à piston et réducteur à deux vitesses
- Déplacement à 2 vitesses avec changement automatique

## SYSTÈME HYDRAULIQUE

- Pompe principale : une pompe à piston à cylindrée variable
- Vérins : flèche, bras, godet, orientation de flèche, lame de nivellement
- Tourelle avec fonction de prévention anti-retour
- Circuits de régénération du bras
- Levier d'arrêt de commande pilote
- Circuit auxiliaire double effet à débit et pression variables, commande par valve de commutation.
- Deux leviers de commande proportionnels électriques

## SYSTÈME DE PIVOTEMENT

- Moteur de tourelle à pistons et à couple élevé, avec frein de tourelle à application par ressort intégré et à relâchement hydraulique automatique

## ÉQUIPEMENT DE CREUSAGE

- Flèche de 3 375 mm (11 pi 1 po)
- Bras de 1 650 mm (5 pi 5 po)
- Godet de 0,28 m<sup>3</sup> (0,37 yd<sup>3</sup>) (SAE, tassé)

## POSTE DE L'OPÉRATEUR

- Cabine pressurisée et étanche, essuie-glace à deux vitesses avec intervalle intermittent supplémentaire et vitre inférieure amovible
- Climatisation automatique, chauffage et dégivrage
- Siège à suspension mécanique
- Bluetooth
- Marteau brise-vitre
- Allume-cigare
- Porte-gobelet
- Tapis de sol
- Extincteur
- Une clé pour toutes les serrures
- Système de protection en cas de retournement (ROPS)
- Système de sélection de 2 modes de travail : puissant, économique

## INSTRUMENTATION

- Écran LCD couleur avec alarmes, changement de filtre/liquide, niveau de carburant, température de l'eau, mode de travail, code d'erreur, horomètre, etc.
- Indicateur de niveau de carburant
- Indicateur de niveau d'huile hydraulique

## ÉLECTRICITÉ

- Alternateur 12 V, 80 A
- Une batterie 12 V
- Feux de travail : 2 sur la cabine, 1 sur la flèche
- Démarrage, 12 V, 3 kW
- Avertissement de surcharge

## TRAIN DE ROULEMENT

- Patins de 450 mm (18 po) à triple arête
- Galets, en bas 6 de chaque côté, en haut 1 de chaque côté
- Boucle de remorquage sur châssis
- Voie des chenilles, 1 750 mm (5 pi 9 po)

## PROTECTIONS

- Plaque de couverture sous le châssis de déplacement

## AUTRES ÉQUIPEMENTS STANDARD

- Contrepoids de 1 400 kg (3 086 lb)
- Boîte à outils pour effectuer la maintenance
- Ensemble de pièces d'entretien

# ÉQUIPEMENTS EN OPTION

## SYSTÈME HYDRAULIQUE

- Lignes de rotation des accessoires hydrauliques à débit et pression variables
- Soupape de retenue de charge sur vérin de la flèche
- Soupape de retenue de charge sur vérin du bras
- Soupape de retenue de charge sur vérin de la lame de nivellement
- Raccords rapides hydrauliques (basse et haute pression)
- Tuyau auxiliaire unique pour le retour d'huile
- Changement d'option SAE/BHL

## POSTE DE L'OPÉRATEUR

- Siège à suspension pneumatique avec chauffage
- Dispositif de protection pour le pare-brise avant
- Ceinture de sécurité orange, rouge, 3 pi, 2 pi
- Protection de cabine avant et haut de cabine (FOPS niveau II ISO 10262: 1998)

## ÉLECTRICITÉ

- Feux de travail à LED sur la cabine, 4 à l'avant et 2 à l'arrière
- Caméra de recul
- Alarme de déplacement
- GPS
- Gyrophare (monté sur le toit de la cabine, par précaution, interrupteur dans la cabine)

## STRUCTURE SUPÉRIEURE

- Plaque de fond de la plate-forme de 8 mm d'épaisseur
- Contrepoids supplémentaire, 350 kg (772 lb)

## TRAIN DE ROULEMENT

- Chenilles en caoutchouc 450 mm (18 po)
- Bloc de caoutchouc sur les patins de chenille
- Patins en acier avec tampon en caoutchouc, 450 mm (18 po)
- Voie des chenilles, 1 950 mm (6 pi 5 po)

## ÉQUIPEMENT DE CREUSAGE

- Bras de 2 100 mm (6 pi 11 po)



**Guangxi LiuGong Machinery Co., Ltd.**  
N° 1 Liutai Road, Liuzhou, Guangxi 545007,  
République Populaire de Chine  
Tél. : +86 772 388 6124 E-mail : overseas@liugong.com  
www.liugong.com

Aimez-nous et suivez-nous :



**LG-PB-909ECR-Tier 4F/UE Stage V-WW-20-11022021-FRE**

Les logos LiuGong contenus dans le présent document, y compris, mais sans s'y limiter, les marques verbales, les marques figuratives, les marques constituées de lettres de l'alphabet et les marques combinées, telles que les marques déposées de Guangxi LiuGong Group Co., Ltd., sont utilisés par Guangxi LiuGong Machinery Co., Ltd. avec une autorisation légale et ne peuvent être utilisés sans autorisation. Les spécifications et les conceptions peuvent être modifiées sans préavis. Les illustrations et les images peuvent inclure des équipements en option et ne pas inclure la totalité des équipements standard. Les équipements et les options varient selon la disponibilité régionale.