



<b>Moteur</b>	Cummins Stage V
<b>Puissance nette</b>	262 kW (351 ch) à 2 100 tr/min
<b>Poids en ordre de marche</b>	32 500 kg (71 650 lb)
<b>Capacité du godet</b>	5,4 à 9 m <sup>3</sup> (7 à 11,8 yd <sup>3</sup> )

# 890H CHARGEUR SUR PNEUS

# UN ÉQUIPEMENT À L'ÉPREUVE DE L'ENVIRONNEMENT.

Inutile de vous dire que c'est un environnement de travail difficile. C'est votre réalité. Vous le vivez chaque jour et vous savez à quel point cet environnement peut être difficile pour votre personnel et vos machines. C'est également de plus en plus difficile d'avoir un commerce profitable à cause de l'augmentation des coûts, des règlements de plus en plus exigeants et de la concurrence de plus en plus féroce. Nous le comprenons. C'est pourquoi nous avons mis au point notre nouvelle série H de chargeurs sur pneus.

## AUCUN COMPROMIS, TOUT CE DONT VOUS AVEZ BESOIN ET RIEN DE SUPERFLU

L'industrie des équipements de construction a vu une tendance coûteuse visant à proposer des produits beaucoup trop sophistiqués. Certains fabricants croient réellement qu'augmenter les coûts des équipements permet d'ajouter de la valeur aux yeux du client.

## MAIS VOUS NOUS AVEZ DONNÉ UNE VERSION DIFFÉRENTE

Vous avez demandé un chargeur sur pneus bien conçu, capable de faire le travail, cycle après cycle.

## VOUS VOULIEZ UN CHARGEUR SUR PNEUS ROBUSTE, CAPABLE DE RÉPONDRE À TROIS BESOINS ESSENTIELS :

1



**FIABILITÉ À TOUTE ÉPREUVE**

2



**DISPONIBILITÉ ET ASSISTANCE**

3



**COÛT TOTAL DE POSSESSION**



Avec le nouveau chargeur sur pneus, nous avons su nous montrer à la hauteur et nous vous avons donné tout ce dont vous avez besoin : un chargeur sur pneus robuste et fiable, sans compromis.



## GAGES DE QUALITÉ

### UNE CONCEPTION PRIMÉE

Notre équipe de conception basée au Royaume-Uni a investi des milliers d'heures de travail pour vraiment comprendre comment nos machines sont utilisées chaque jour. Cette analyse façonne notre approche innovante de conception des produits. Notre équipe de concepteurs a récemment remporté un prestigieux Red Dot Award pour notre niveleuse série D et tous nos produits partagent l'ADN de cette conception primée.

### RECHERCHE ET TEST EXTRÊMES

Trouver des façons efficaces, peu coûteuses, sûres, plus intelligentes et plus robustes de travailler est important pour vous. Cela l'est également pour nous. Notre nouveau Centre de développement et de recherche international est un bon exemple de cette approche axée sur le client. Nous avons constitué une équipe internationale d'experts de l'industrie, soutenue par la dernière technologie de renommée mondiale, visant à vous offrir une plus grande valeur.

### NORMES DE QUALITÉ STRICTES

Nos actions en matière de qualité parlent d'elles-mêmes.

Nous suivons une méthodologie Six Sigma rigoureuse et cherchons constamment à respecter les normes ISO 9001.



# FIABILITÉ À TOUTE ÉPREUVE

Dans l'environnement exigeant des exploitations minières et des carrières, rien ne doit être laissé au hasard. Vous devez savoir que votre chargeur sur pneus peut facilement réaliser les tâches quotidiennes les plus ardues, avec rapidité, résistance et de manière économique. Votre crédibilité dépend de la performance de votre machine. En optant pour le nouveau 890H, vous êtes assuré que votre réputation est entre de bonnes mains.

## 1 UNE PUISSANCE DE POIDS

Notre groupe motopropulseur exceptionnel est équipé d'un moteur Cummins dernier cri. Ce moteur a été conçu pour offrir une accélération et un couple de sortie impressionnants, ainsi qu'un remplissage important du godet et une capacité de levage qui améliore les temps de cycles et le potentiel de gains. Par conséquent, avec une puissance nette de 262 kW (351 ch), le moteur Cummins est entièrement conforme aux normes d'émissions Stage V de l'UE.

## 2 UNE COMBINAISON DE POIDS

Des temps de cycles plus courts sont facilités grâce à la combinaison de puissance de la machine. Le moteur est associé à une transmission ZF à quatre vitesses et à changement de vitesse souple. Cette combinaison optimise, jour après jour, la puissance et l'efficacité énergétique, augmentant ainsi la force d'arrachement du godet et la capacité de charge. À cela, nous avons ajouté des essieux plus larges de haute capacité pour des performances optimales, même sur les terrains les plus difficiles, une installation hydraulique intelligente pour une performance à bas régime, un changement de direction rapide et des vitesses de montée rapides. Nous avons remis ce pouvoir entre les mains de vos opérateurs grâce à des commandes simples et intuitives conçues pour effectuer le travail plus rapidement et plus efficacement à chaque cycle.

## 3 UNE CAPACITÉ DE LEVAGE PLUS IMPORTANTE PLUS LONGTEMPS

Nos nouveaux godets série H ont la capacité de charger des matériaux lourds plus facilement et plus rapidement, vous permettant ainsi de gagner du temps, de réduire la consommation de carburant et de réduire les dommages. Lors des tests, nos nouveaux godets augmentent la productivité de 14 % et réduisent la consommation de carburant de 15 % par heure. En outre, il est possible de réduire considérablement les dommages causés au godet et aux dents grâce à la lame anti-usure plus robuste.

## 4 PERFORMANCE PROUVÉE DES PONTS ZF

La stabilité, la traction et la capacité de charge sont les 3 éléments essentiels pour les essieux dans les applications intensives. Nos nouveaux ponts ZF avec différentiels autobloquants excellent dans la manutention de charges lourdes sur terrains difficiles. Une puissance réactive et intelligente associée à une excellente traction et stabilité donnent aux opérateurs un sentiment de confiance sur n'importe quel terrain, qu'il soit mou et instable ou bien dur et hostile.

## 5 AMÉLIORATIONS DE LA CINÉMATIQUE EN Z

La distribution judicieuse des charges de tension augmente de manière considérable la tolérance de la cinématique en Z. Les axes d'articulation et les panneaux de fixation du bras de levage ont été renforcés, tandis que l'optimisation de la géométrie de la cinématique en Z améliore la force d'arrachement du godet, la visibilité de l'opérateur, la stabilité de la charge et la vitesse.



## 6 RÉFÉRENCES EN MATIÈRE DE SÉCURITÉ

Lorsqu'il s'agit de garantir la sécurité de l'opérateur, nos cabines sont sans égal. Le système de protection anti-retournement ROPS (Roll Over Protection System) et le système de protection contre la chute d'objet (FOPS) protègent vos opérateurs, mais nous sommes allés plus loin en augmentant la stabilité pour éviter les retournements. Par conséquent, les opérateurs peuvent se détendre et faire confiance à l'intégrité de leur machine, quelle que soit l'instabilité du terrain.

## 7 CHARPENTE DE POIDS

Le cadre du châssis constitue la charpente de la machine. Il se doit par conséquent d'être robuste. Notre rigueur en matière de conception et de tests a permis de produire un châssis capable d'absorber toutes les forces et pressions des environnements les plus difficiles et exigeants. Heure après heure, jour après jour, année après année, nos châssis gardent leur robustesse, tout en protégeant l'arbre de transmission, l'opérateur et votre rentabilité.

## 8 NOUVEAU RÉSERVOIR DIESEL

Le nouveau réservoir de carburant plus grand, mieux protégé et plus efficace permet au chargeur sur pneus de fonctionner sans relâche plus longtemps. Sa conduite d'aspiration bien positionnée permet une utilisation de 96 % même sur des pentes abruptes. De plus, le refroidissement du diesel réduit la vapeur, fait baisser la température et augmente l'efficacité énergétique totale.

## 9 AUGMENTATION DE 15 % DU DÉBIT D'AIR

Une nouvelle grille, un ventilateur de refroidissement plus grand et plus efficace et un radiateur repensé se combinent pour offrir une augmentation de 15 % du débit d'air. Quelles que soient les conditions, soyez assuré que le modèle 890H se jouera toujours des températures élevées lorsque les conditions commenceront à se durcir.



## DES OPÉRATEURS EXIGEANTS

Les opérateurs de chargeurs sur pneus sont exigeants. Ils savent ce qu'ils veulent et ce qu'ils ne veulent pas. Nous avons discuté avec vous, nous vous avons écouté et nous avons créé un chargeur sur pneus sans fioritures, qui est capable de faire tout ce que l'opérateur veut et tout ce dont il a besoin. **Travail accompli ? Jugez par vous-même.**

# 500 000

## PARTAGER LE SUCCÈS DE NOS CLIENTS

Quoi que nous disions ou quelle que soit l'énergie avec laquelle nous défendons nos arguments, la fiabilité à toute épreuve tourne finalement autour d'une question inévitable.

**Nos machines sont-elles vraiment à la hauteur ?**

**Notre réponse ?**

Posez la question aux heureux propriétaires des **500 000** chargeurs sur pneus LiuGong. Leur confiance dans notre savoir-faire, leur satisfaction envers nos produits et leur fidélité font de LiuGong l'un des plus grands fabricants au monde de chargeurs sur pneus.

Croyez-les sur parole.



# MACHINES LIVRÉES



## LE TRAVAIL EST ACCOMPLI

J'utilise un chargeur sur pneus LiuGong depuis que mon entreprise en a fait l'acquisition il y a 3 ans... Il est utilisé jour après jour, 8 à 10 heures par jour, 5 et parfois même 6 jours par semaine.

Même si les mines mettent les machines à rude épreuve, nous n'avons jamais rencontré de problème majeur. Les années n'ont pas affecté les commandes. Elles sont toujours aussi réactives et le moteur et la performance de levage sont aussi robustes qu'au premier jour.

**Eszak Terko Ltd – Hongrie**

## FIABILITÉ

Même si nous savions que les marques chinoises seraient des futurs leaders dans le secteur de la construction, nous avons quelques doutes sur ce que LiuGong pouvait offrir. Nous avons donc effectué de nombreuses recherches en ligne avant d'acheter. Nous avons découvert que LiuGong est un acteur de premier ordre à l'échelle mondiale et que la plupart de ses composants techniques proviennent d'Europe occidentale et que nous courons très peu de risques.

En cas de problème, un magasin de pièces détachées se trouve en Pologne et le distributeur local garantit une bonne assistance.

**Van Dijk Infragroep – Pays-Bas**







# UNE PUISSANCE FIABLE

La fiabilité à toute épreuve consiste à donner à vos opérateurs une confiance inébranlable dans leur machine et dans sa capacité à réaliser les travaux les plus difficiles et les plus pénibles. C'est ce que nous faisons. Nos tests d'endurance exposent nos machines à plus de 30 000 heures de tests de tension incessants pour montrer qu'en termes de crédibilité, les actes ont plus de poids que les mots.

## UNE PUISSANCE SANS GASPILLAGE

La conscience environnementale et économique est au cœur de notre nouveau modèle 890H. Équipé du tout dernier moteur Cummins économe en carburant, il possède une puissance calculée nette de 262 kW (351 ch) à 2 100 tr/min, en accord avec les normes d'émissions Stage V de l'UE, tout en bénéficiant d'une grande puissance et de performances impressionnantes.

Pour garantir l'efficacité opérationnelle, le moteur utilise un système précis d'injection de carburant, un turbocompresseur et un refroidisseur air-air permettant d'optimiser la performance de la machine à chaque cycle et à chaque poste de travail. De l'admission d'air au système d'échappement, ce moteur garantit le respect de l'environnement et la réalisation de vos résultats commerciaux.



## COMMANDE INTELLIGENTE DE RALENTI AUTOMATIQUE

La consommation de carburant et les émissions sont étroitement liées au régime du moteur. Plus le contrôle et l'optimisation sont élevés, plus la consommation de carburant et les émissions sont basses. La commande intelligente de ralenti automatique adapte avec ingéniosité le régime du moteur à la tâche en cours et passe automatiquement en mode ralenti entre les actions, améliorant considérablement les performances environnementales et économiques.

## REFROIDISSEMENT ET ENTRETIEN

Un refroidissement inefficace du moteur a un impact négatif sur l'économie de carburant et les émissions. Nous avons axé notre conception sur une amélioration considérable du système de refroidissement du moteur. La nouvelle conception de la calandre hexagonale de 6 mm améliore la ventilation et un ventilateur hydraulique réversible améliore l'efficacité du système de refroidissement au moyen d'un seul bouton.



## ÉCONOMIE INTELLIGENTE DE CARBURANT

La combinaison intelligente de force d'excavation puissante, de couple et de performance de levage tire le maximum de chaque goutte de carburant. Le modèle 890H optimise les économies de carburant grâce à la régulation intelligente de sa vitesse de ralenti en fonction du temps passé en seconde.

**1 seconde :** Si aucun signal de demande hydraulique n'est détecté au niveau du levier de commande, la vitesse du moteur baisse automatiquement de 100 tr/min.

**3 secondes :** Si aucune activité n'est détectée pendant trois secondes, le régime du moteur passe au ralenti. Dans chaque cas, dès que le système détecte à nouveau un signal hydraulique, le moteur revient automatiquement au réglage de vitesse précédent.

# LA FIABILITÉ À TOUTE ÉPREUVE EST UNE PUISSANCE EN ACTION

La puissance n'a pas de sens si elle n'est pas employée intelligemment pour réaliser les tâches plus rapidement et plus efficacement. Cycle après cycle, il s'agit de transmettre la puissance du moteur avec force et efficacité à l'outil de chargement.

## SYSTÈME HYDRAULIQUE À DÉTECTION DE CHARGE : LA PUISSANCE À PORTÉE DE MAIN

Notre système hydraulique offre une force d'arrachement incroyablement élevée avec contrôle et précision et transmet sa puissance là où l'opérateur en a véritablement besoin. Le levage et les vitesses de cycle sont tout aussi impressionnants. Cette puissance est à portée de main. Elle augmente la pénétration, permet un levage et une inclinaison simultanés et réduit les pertes hydrauliques.

## TRANSMISSION AUTOMATIQUE : AMÉLIORATION DES PERFORMANCES DE L'OPÉRATEUR ET ÉCONOMIE DE CARBURANT

La transmission automatique Powershift aide même les opérateurs les plus novices à agir comme des professionnels en permettant d'adapter parfaitement la performance de la machine à la tâche, quelle qu'elle soit.

Trois options sélectionnables (manuel, semi-automatique et entièrement automatique) permettent de réaliser les tâches plus efficacement tout en gagnant du temps, en économisant du carburant et en réduisant les émissions. L'ICCO (ou Intelligent Clutch Cut Off) améliore encore la consommation de carburant, améliorant ainsi l'efficacité de chargement. Et pour terminer, les opérateurs apprécient particulièrement le réglage du nouvel embrayage AEB dans la boîte à engrenages qui garantit des changements de vitesse rapides et en souplesse, facilitant ainsi sensiblement leur travail.

## SUSPENSION : PUISSANCE ET CONFORT

Le levage de charges lourdes peut s'avérer complexe pour l'opérateur et la machine. Le nouveau système anti-tangage LiuGong, associé à une nouvelle fonction de retour automatique au chargement constitue la nouvelle référence lors d'applications de levage répétées et complexes. Les chocs et les impacts sont considérablement réduits, une bonne nouvelle pour les opérateurs et la longévité de la machine. La manipulation des charges et la maniabilité autour du site ont été significativement améliorées grâce à une réduction considérable du déversement de matériaux, entraînant ainsi des temps de cycles plus rapides et plus productifs, une réduction de la consommation de carburant ainsi qu'une performance et une satisfaction plus élevées de l'opérateur.

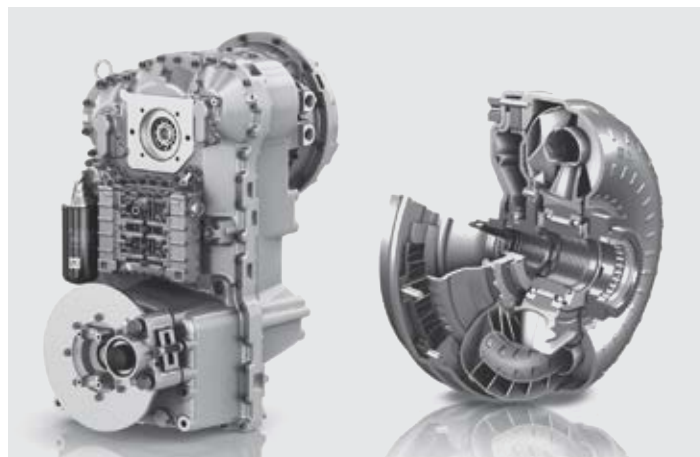



# CONÇUE POUR FACILITER LE TRAVAIL DIFFICILE DE L'OPÉRATEUR

Embarquez dans la cabine de la série H pour découvrir qu'elle a été conçue par quelqu'un qui a travaillé avec la machine dans des conditions difficiles et qui sait combien une excellente visibilité est importante.

Pour commencer, les 5 marches du marche-pied avec inclinaison ergonomique de 10° et surface de contact antidérapante améliorée facilitent et sécurisent l'entrée et la sortie de la cabine du modèle 890H.

Des poignées de porte bien placées, des rambardes et du ruban antidérapant sur la structure supérieure de la machine facilitent l'entrée et la sortie en toute sécurité des opérateurs, dans toutes les conditions météorologiques.

À l'intérieur, la cabine est sécurisée et protégée, tout en offrant un grand espace de travail et une excellente visibilité depuis les fenêtres repensées. Le rétroviseur et la caméra arrière permettent également d'améliorer la visibilité globale de 15 %.

Les commandes, que ce soit le levier ou les manettes de commande digitales, sont là où l'opérateur les veut. Elles sont faciles à voir, à atteindre et à utiliser.

Les sièges à suspension pneumatique et à réglages multiples confortables sont conçus de manière à ce que l'opérateur reste frais et alerte.

## LES OPÉRATEURS PASSENT EN PREMIER

Offrir le meilleur environnement de travail aux opérateurs constitue une bonne stratégie sur le plan commercial : un opérateur travaillant dans le confort est un opérateur productif.

Le modèle permet de garder les opérateurs en sécurité, plus alertes et plus productifs.



La cabine protège l'opérateur du bruit et des vibrations et est bien ventilée. Le contrôle avancé de la température permet un réglage précis en toutes saisons, dans une cabine hermétique et pressurisée afin d'empêcher l'intrusion de poussière.

## TRAVAUX COMPLEXES, LA TRANSPIRATION EN MOINS

Un système de contrôle avancé de la température, équipé de 8 bouches d'aération, de 5 modes de sélection et de 6 kW de capacité de refroidissement, crée un environnement approprié pour tout type de température.

Des filtres à air simples à remplacer éliminent les poussières et empêchent l'intrusion de particules dans la cabine.

## LE CONTRÔLE ENTRE LES MAINS DE L'OPÉRATEUR

Nous souhaitons faciliter la vie des opérateurs. C'est la raison pour laquelle nous avons placé les boutons de rétrogradage forcé et de marche avant/arrière sur le côté.

La fonction de rétrogradage forcé permet à l'opérateur de baisser la vitesse du bout du doigt, augmentant ainsi le couple moteur et la force de pénétration du godet avec un minimum d'effort.



# LES VÉRIFICATIONS ET L'ENTRETIEN QUOTIDIENS N'ONT PAS À ÊTRE DIFFICILES

Les vérifications et l'entretien quotidiens simples de la machine prolongent sa performance, mais ils peuvent être difficiles à accomplir et prendre beaucoup de temps sur des chantiers exigeants où le temps s'avère être précieux.

**Pas avec nos chargeurs sur pneus de la série H.**

Le capot en fibre de verre à grande ouverture et commande électrique offre un accès rapide au moteur et à ses points d'entretien facilement accessibles, une bonne nouvelle pour les opérateurs qui souhaitent réduire le temps de maintenance à un minimum.

## SURVEILLANCE EMBARQUÉE

Grâce à la surveillance embarquée, l'opérateur peut vérifier les signes vitaux de la machine, les températures d'huile et les niveaux de pression, recevoir les alertes des intervalles d'entretien et accéder à d'autres informations qui contribuent à la maintenance et à l'entretien de la machine, sans quitter son siège.

Le modèle est équipé en série de rampes robustes qui permettent un accès facile et sûr à la structure supérieure ce qui permet de faciliter l'accès et la maintenance de la machine.



Un système de graissage automatique améliore la durée de vie des articulations et réduit les besoins en réparations en fournissant de manière régulière et précise les quantités de graisse nécessaires à chaque articulation.

## LES POINTS D'ENTRETIEN FACILES D'ACCÈS ACCÉLÈRENT LES VÉRIFICATIONS QUOTIDIENNES ET LES RENDENT PLUS EFFICACES

- Indicateur du niveau d'huile hydraulique facilement visible
- Filtres groupés et accessibles de plein-pieds
- Boîtier de commande électrique facile à atteindre
- Filtre à air de cabine accessible depuis l'extérieur, près de la porte de la cabine





# DISPONIBILITÉ ET ASSISTANCE POUR LES CHANTIERS

Une fiabilité à toute épreuve peut vous convaincre d'acheter votre première machine, mais c'est l'assistance, la disponibilité et le coût total de propriété qui vous feront acheter davantage. L'assurance d'un service apporté à la machine et d'un réseau d'assistance représente une part vitale de la décision d'achat. Est-ce que nous, LiuGong, sommes à la hauteur ?

## RÉSEAU MONDIAL TRÈS RÉACTIF

Nous disposons d'un réseau étendu de concessionnaires, avec plus de 300 points de vente dans plus de 100 pays.

Tous sont assistés par 13 filiales régionales et 12 entrepôts de pièces régionaux, qui proposent une assistance en matière d'entretien, de pièces et de formation.



**NOUS SOMMES LIUGONG. NOUS TRAVAILLONS DUR POUR QUE NOS CLIENTS MONDIAUX PUISSENT CONTINUER D'EN PROFITER**

Plus de  
9 500  
employés

20  
usines

13  
filiales régionales

Plus de  
300  
concessionnaires

Plus de  
1 000  
ingénieurs  
en R&D

5  
sites R&D

12  
entrepôts  
de pièces  
régionaux

Plus de  
60 ans  
d'expérience



## OÙ ET QUAND VOUS AVEZ BESOIN DE NOUS

La robustesse est insufflée dans nos machines, mais toute machine a des temps d'arrêt planifiés. Notre but est de réduire ce temps d'arrêt au minimum, en faisant preuve d'efficacité.

La formation de nos techniciens et la disponibilité de nos pièces sont également importantes pour nous, tout comme vous tenir au courant du travail d'entretien et

d'assistance accompli. Nous souhaitons que nos estimations, factures et communications soient claires et précises.

Ces détails peuvent sembler insignifiants, mais les commentaires de nos clients nous informent qu'ils sont importants. Nous nous efforçons de faire notre travail correctement.

## CONTRATS D'ENTRETIEN ET D'ASSISTANCE

Des pièces LiuGong d'origine jusqu'aux contrats de réparation et d'entretien, LiuGong dispose de la flexibilité nécessaire pour vous offrir le niveau d'assistance et de réponse qui correspond à votre activité et à vos applications. Peu importe le niveau d'assistance que vous choisissiez, soyez assuré qu'il est soutenu par la promesse d'entretien de LiuGong.



**Pièces appropriées. Par-dessus tout, nous réussissons dès le premier coup.**  
**Prix approprié. Entretien approprié.**

Numéro

**1**



## PROMESSE D'ENTRETIEN DE LIUGONG



Des techniciens hautement formés utilisent l'équipement de diagnostic dernier cri



Plus de 15 000 pièces LiuGong disponibles en moins de 24 heures à partir de notre centre de distribution de pièces européen



Ligne d'aide de service multilingue et support en ligne



Estimations et factures transparentes



Communications claires à l'aide de notre catalogue de pièces électroniques



# COÛT TOTAL DE POSSESSION

La fiabilité à toute épreuve ainsi que la disponibilité et l'assistance sont deux critères clés pour l'achat d'un chargeur sur pneus, mais en définitive, le potentiel de gains de la machine, son coût de vie total et sa valeur de reprise sont également importants.

Lorsqu'il s'agit du coût total de possession, LiuGong a de nombreux atouts à mettre en avant.

## CONSEILS PROFESSIONNELS

Notre objectif est de réduire votre coût total de possession et d'augmenter vos profits. Dans le cadre de cet objectif, les experts de LiuGong fournissent des conseils ciblés dans tous les domaines, du choix de la machine adaptée à vos besoins à l'optimisation de son efficacité sur le chantier.

## DISPONIBILITÉ DE LA MACHINE

Nos machines offrent tout ce dont vous avez besoin et rien de superflu. Elles sont conçues avec expertise, SANS être inutilement surchargées. Par conséquent, en ayant une vaste unité de fabrication au cœur de l'Europe, nous pouvons vous offrir un temps d'attente significativement plus

court pour certains modèles, lorsque nous le comparons à celui d'autres fabricants. À vrai dire, nous pouvons livrer certaines machines en seulement 4 semaines.

Plus vous obtenez vos machines rapidement, plus vite vous pouvez commencer à travailler et à gagner de l'argent.

Notre but est de vous donner accès aux chantiers rapidement.

## PRIX

Chez LiuGong, notre but est de vous offrir une valeur réelle mesurable en vous équipant de ce dont vous avez besoin, sans superflu. Nous choisissons des pièces éprouvées de haute qualité, issues de marques et fournisseurs renommés.

Ces composants de qualité, combinés à la conception et à la qualité de fabrication LiuGong, vous permettent d'obtenir une machine compétitive de haute qualité, apte à accomplir le travail.

## VALEUR RÉSIDUELLE

Grâce à notre excellence en matière de conception et de fabrication, nos composants de classe mondiale et notre assistance complète en matière de disponibilité, notre qualité conserve toute sa valeur.





## SYSTÈME RENTABLE

Avec le 890H, nous avons su nous montrer à la hauteur et vous avons donné tout ce dont vous avez besoin, sans superflu.

C'est un chargeur sur pneus qui peut faire n'importe quel travail, n'importe où, soutenu par la promesse d'entretien de LiuGong et conçu pour atteindre ses objectifs, autant sur le chantier que sur le bilan. Ajoutez les avantages et vous verrez qu'il est la clé de la réussite.



**FIABILITÉ À  
TOUTE ÉPREUVE**

+

**DISPONIBILITÉ ET  
ASSISTANCE**

+

**COÛT TOTAL  
DE POSSESSION**

---

**SATISFACTION DU CLIENT**

---

# SPÉCIFICATIONS

## POIDS EN ORDRE DE MARCHÉ

32 500 kg (71 650 lb)

Le poids en ordre de marche inclut le poids de la machine avec les équipements de travail standard, sans équipement ni accessoire supplémentaire, un réservoir de carburant plein, tous les liquides au niveau requis et un opérateur de 75 kg (165 lb).

## CAPACITÉ DU GODET

5,4 à 9 m<sup>3</sup>  
(7 à 11,8 yd<sup>3</sup>)

## MOTEUR

### Description

Moteur : moteur diesel à turbocompresseur Cummins, conforme aux normes UE Stage V, 11,8 litres (3,1 gal), 6 cylindres en ligne avec système d'injection de carburant à rampe commune et système de post-traitement intégré.

Contrôleur DEF intégré.

Purification de l'air : filtre à air Cummins Direct Flow.

Système de refroidissement : refroidisseur d'air comprimé d'admission, entraînement du ventilateur par moteur hydraulique thermorégulé.

Catégorie d'émissions	EU Stage V
-----------------------	------------

Marque	Cummins
--------	---------

Modèle	QSX12
--------	-------

Rendement moteur – Brut max. (SAE J1995/ISO 14396)	276 kW (370 ch) à 1 800 tr/min
--	--------------------------------

Rendement moteur – Net max. (SAE J1349/ISO 9249)	262 kW (351 ch) à 2 100 tr/min
--	--------------------------------

Couple de pointe	1 693 N·m (1 249 lb·pi)
------------------	-------------------------

Cylindrée	11,8 L (3,1 gal)
-----------	------------------

Nombre de cylindres	6
---------------------	---

Aspiration	Turbocompresseur et refroidisseur air-air
------------	---

## PONTS

Modèle	MTL3125II/ MTL3115II (de type humide)
--------	---

Type différentiel avant	Différentiel de blocage hydraulique
-------------------------	-------------------------------------

Type différentiel arrière	Conventionnel
---------------------------	---------------

Oscillation des ponts	±13°
-----------------------	------

## TRANSMISSION

### Description

Convertisseur de couple : une phase, 3 éléments ; stator à roue libre.

Transmission : transmission ZF Ergopower 4WG310 à arbre intermédiaire F4/R3, vanne électro-proportionnelle.

Système de changement de rapports : le changement de rapport automatique ZF avec modes automatiques (1-4/2-4) commence à la vitesse 2 ; fonctions FNR et de rétrogradage incluses ; 2 modes de changement de rapport des modes normaux et modes priorité à la vitesse.

Type de transmission	À arbre intermédiaire, changement de vitesse
----------------------	--

Convertisseur de couple	Une phase, 3 éléments ; stator à roue libre
-------------------------	---

Vitesse de translation maximale, marche avant	38,2 km/h (23,7 mi/h)
---	-----------------------

Vitesse de translation maximale, marche arrière	26,5 km/h (16,5 mi/h)
---	-----------------------

Nombre de rapports, marche avant	4
----------------------------------	---

Nombre de rapports, marche arrière	3
------------------------------------	---

## DIRECTION

### Description

Système de direction : direction articulée hydraulique à détection de charge.

Alimentation du système : le débit du système de direction est prioritaire à partir d'une pompe à pistons axiaux à détection de charge avec cylindrée variable, jumelage de deux pompes et hiérarchisation de la direction.

Vérins de direction : deux vérins à double effet.

Configuration de la direction	Articulée
-------------------------------	-----------

Pression de décharge de la direction	20,7 MPa (3 002 psi)
--------------------------------------	----------------------

Vérins de direction	2
---------------------	---

Alésage du vérin	100 mm (3,94 po)
------------------	------------------

Diamètre des tiges	60 mm (2,36 po)
--------------------	-----------------

Course	578 mm (22,76 po)
--------	-------------------

Débit maximum	120 L/min (31,7 gal/min)
---------------	--------------------------

Articulation maximale	±38°
-----------------------	------

Rayon de braquage minimum (sur pneu)	7 011 mm (23 pi)
--------------------------------------	------------------

## SYSTÈME HYDRAULIQUE

### Description

Alimentation du système : deux pompes à pistons axiaux à détection de charge avec cylindrée variable et convergence de flux avec fonction de direction toujours prioritaire.

Distributeur trois fonctions double effet. Le distributeur principal est contrôlé par un circuit de commande à trois fonctions.

Fonction de levage : la vanne présente quatre positions : levage, rétention, abaissement et flottement. Le déblocage automatique de la flèche inductive/magnétique peut être activé ou désactivé et réglé sur deux positions : godet au niveau du sol ou hauteur de levage maximale.

Fonction de bascule : la vanne possède trois fonctions : rétraction, rétention et déversement.

Vérins : vérins à double effet adaptés à toutes les fonctions.

Filtre : filtration intégrale par le biais d'une cartouche filtrante (absolue) de 12 microns.

Type de la pompe principale	Pistons axiaux
-----------------------------	----------------

Pression de décharge principale	26 MPa (3 771 psi)
---------------------------------	--------------------

Élévation	6 s
-----------	-----

Temps de déversement	1,6 s
----------------------	-------

Temps de descente lente	3,4 s
-------------------------	-------

Cycle complet le plus rapide	11 s
------------------------------	------

Commandes	3 manettes de contrôle digitales
-----------	----------------------------------

## FREINS

### Description

Système de freinage MICO : deux circuits de freinage indépendants

Disque humide inclus

Type de frein de service	Frein à disque humide
--------------------------	-----------------------

Activation des freins de service	Hydraulique
----------------------------------	-------------

Type de frein de stationnement	Contrôlé électriquement
--------------------------------	-------------------------

Activation du frein de stationnement	Hydraulique
--------------------------------------	-------------

## SYSTÈME ÉLECTRIQUE

### Description

Système d'avertissement central : système électrique Contronic doté d'un voyant d'avertissement central et d'une alarme sonore pour les fonctions suivantes :

- Défaut de moteur grave
  - Faible pression du système de direction
  - Interruption de la communication (panne informatique)
- Voyant d'avertissement central et alarme sonore avec la vitesse engagée pour les fonctions suivantes :
- Faible pression de l'huile moteur
  - Température élevée de l'huile moteur
  - Température élevée de l'air comprimé
  - Faible niveau du liquide de refroidissement
  - Température élevée du liquide de refroidissement
  - Faible pression de l'huile de transmission
  - Température élevée de l'huile de transmission
  - Faible pression des freins
  - Frein de stationnement engagé
  - Échec d'activation des freins
  - Température élevée de l'huile hydraulique

Tension	24 V
Batteries	2 x 12 V
Capacité des batteries	2 x 120 Ah
Activation du frein de stationnement	1000 A
Capacité de réserve	230 min
Intensité nominale de l'alternateur	1 960 W / 70 A
Sortie du moteur du démarreur	8 kW (10,7 CV)

## ACOUSTIQUE ET ENVIRONNEMENT

Niveau sonore dans la cabine conforme à la norme ISO 6396-2008/EN ISO 3744-1995	70 dB(A)-- Mode de déplacement
Niveau sonore dans la cabine conforme à la norme ISO 6396-2008/EN ISO 3744-1995	70 dB(A)-- Mode de cycle de travail stationnaire
Niveau sonore externe conforme à la norme ISO 6395-2008	108 dB(A)-- Mode de déplacement
Niveau sonore externe conforme à la norme ISO 6395-2008	108 dB(A)-- Mode de cycle de travail stationnaire
Ventilation	9,2 m <sup>3</sup> (12 yd <sup>3</sup> )
Capacité de chauffage	5,8 kW (7,8 CV)
Climatisation	6 kW (8 CV)

## CABINE

### Description

Instrumentation : toutes les informations essentielles se trouvent principalement sur le panneau central des instruments et au niveau du champ de vision de l'opérateur.

Grand pare-brise avant courbé, caméra arrière et rétroviseurs pour une excellente visibilité.

Colonne de direction réglable, siège à suspension pneumatique et boîtier d'accoudoir, climatisation Denso avec sorties d'air pour vous fournir le meilleur environnement de travail.

Cabine pressurisée avec insonorisation interne.

La cabine est testée et approuvée selon les normes ROPS (ISO 3471), FOPS (ISO 3449).

## CAPACITÉS DE REMPLISSAGE

Réservoir de carburant	460 L (28,1 gal)
Huile moteur	35 L
Système de refroidissement	45 L (1,9 gal)
Système hydraulique	265 L (67,4 gal)
Transmission et convertisseur de couple	50 L (13,2 gal)
Ponts, chacun	65 L (17,2 gal)
Réservoir de FED	50 L (13,2 gal)

## PERFORMANCES DU BRAS DE LEVAGE AVEC ACCESSOIRE

### Description

Les données de la charge de basculement sont calculées avec un godet standard de 5,4 m<sup>3</sup> (7,0 yd<sup>3</sup>) et un poids en ordre de marche de 30 800 kg (67 902 lb).

Charge de basculement en ligne droite conformément à ISO 14397-1:2007	23 714 kg (52 280 lb)
Charge de basculement à rayon de braquage maxi conformément à ISO 14397-1:2007	20 600 kg (45 415 lb)
Force d'arrachement du godet	245 kN (55 078 lbf)
A Hauteur maximale de l'axe d'articulation	4 576 mm (15 pi)
B Hauteur de vidage à hauteur de déchargement maximale	3 333 mm (10 pi 11 po)
C Portée de vidage à hauteur de déchargement maximale	1 428 mm (4 pi 8 po)
D Profondeur de creusage maximale, niveau du godet	125 mm (5 po)
S1 Rétraction du godet au niveau du sol	45°
S2 Rétraction du godet chargé	49°
S3 Rétraction du godet à la hauteur maximale	64°
S4 Angle de déversement maximum à hauteur maximale	45°

## DIMENSIONS

E Garde au sol	442 mm (1 pi 5 po)
G Empattement	3 700 mm (12 pi 2 po)
H Hauteur de la cabine	3 785 mm (12 pi 5 po)
J Voie des roues	2 420 mm (7 pi 11 po)
K Largeur au niveau des pneus	3 170 mm (10 pi)
L Longueur avec godet abaissé	9 720 mm (31 pi 11 po)
M Angle de virage, sur les deux côtés	38°
P Angle de départ arrière	25°
R <sub>1</sub> Rayon de braquage, godet chargé	7 811 mm (25 pi 8 po)
R <sub>2</sub> Rayon de braquage, à l'extérieur des pneus	7 011 mm (23 pi 3 po)

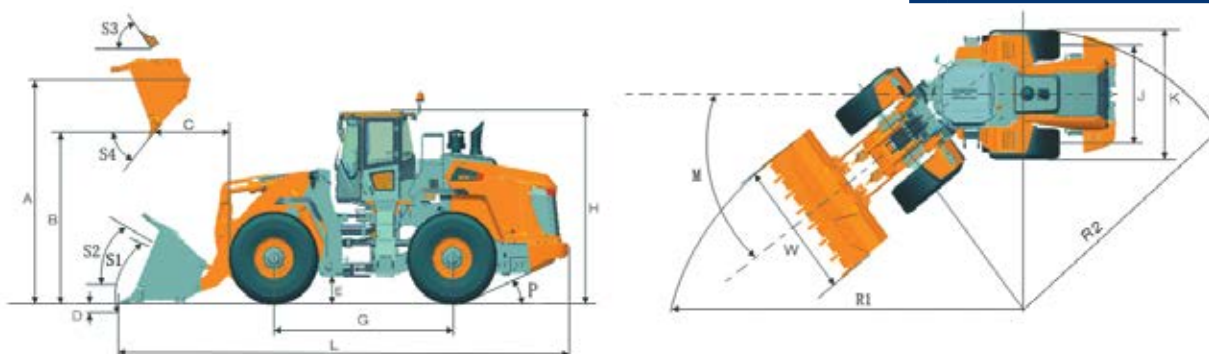

# CHARGEUR SUR PNEUS 890H

## PNEUS





Choisir des pneus adaptés à votre machine constitue un avantage concurrentiel essentiel pour obtenir des performances exceptionnelles. Grâce à une collaboration étroite en ingénierie et en développement avec des fournisseurs de renom soigneusement sélectionnés, LiuGong peut proposer une gamme complète de pneus spécialement adaptés aux chargeurs sur pneus.

Code	Application	Motifs	Taille	PR / *	Avec ou sans chambre à air	Largeur	Diamètre total	Profondeur des sculptures	Capacité de charge, 50 km/h / 10 km/h (31,1 mph / 6,2 mph)
L3	<ul style="list-style-type: none"> <li>sur un terrain sablonneux</li> <li>pour tous les types d'opérations de chargement/transport</li> <li>la sculpture L3 n'est pas aussi ouverte que la sculpture L2 et dispose, par conséquent, d'une capacité d'autonettoyage moins élevée</li> </ul>		29,5 R 25	**	TL	748 mm (2 pi 5 po)	1 860 mm (6 pi 1 po)	40 mm (2 po)	14 000 / 22 400 kg (30 865 / 49 384 lb)
L5	<ul style="list-style-type: none"> <li>en cas de matériaux très agressifs nécessitant une bonne protection contre les risques de coupure, par ex. dans les carrières ou les mines</li> </ul>		29,5 R 25	**	TL	775 mm (2 pi 6 po)	1 950 mm (6 pi 5 po)	100 mm (4 po)	22 400 kg, 10 km/h (49 384 lb, 6,2 mi/h)

Remarque : La capacité de charge radiale du pneu est indiquée par le nombre d'étoiles (\*). Plus il y a d'étoiles et plus la capacité de charge est importante. Pour les dimensions de pneus radiaux mentionnées dans le tableau ci-dessus, 2 étoiles (\*\*) représentent la capacité de charge radiale maximale.

## ACCESSOIRES

Les accessoires LiuGong avec attache intégrée ou coupleur rapide garantissent une performance de haute qualité. La conception intégrée de l'ensemble du système permet d'obtenir la solution idéale pour accroître la productivité.

Type	Capacité	Largeur	Hauteur	Creusage Profondeur	Hauteur de déversement	Portée de déversement	Description	Croquis de l'accessoire
<b>Standard</b>	5,4 m <sup>3</sup> (7,1 yd <sup>3</sup> )	3 486 mm (11 pi 5 po)	1 831 mm (6 pi)	125 mm (3 po)	3 330 mm (10 pi 11 po)	1 479 mm (4 pi 10 po)	Lame anti-usure avec bord de coupe boulonné et dents soudées.	
<b>Utilisations générales</b>	5 m <sup>3</sup> (6,5 yd <sup>3</sup> )	3 494 mm (11 pi 6 po)	1 777 mm (5 pi 10 po)	125 mm (3 po)	3 393 mm (11 pi 2 po)	1 416 mm (4 pi 8 po)	Lame anti-usure avec bord de coupe boulonné et dents boulonnées.	
	5,7 m <sup>3</sup> (7,5 yd <sup>3</sup> )	3 494 mm (11 pi 6 po)	1 838 mm (6 pi)	125 mm (3 po)	3 329 mm (10 pi 11 po)	1 479 mm (4 pi 10 po)	Lame anti-usure avec bord de coupe boulonné et dents boulonnées.	
<b>Matériaux légers</b>	6,2 m <sup>3</sup> (8,1 yd <sup>3</sup> )	3 494 mm (11 pi 6 po)	1 837 mm (6 pi)	125 mm (3 po)	2 995 mm (9 pi 10 po)	1 233 mm (4 pi 1 po)	Lame anti-usure avec bord de coupe boulonné.	
	6,7 m <sup>3</sup> (8,8 yd <sup>3</sup> )	3 530 mm (11 pi 7 po)	1 837 mm (6 pi)	125 mm (3 po)	3 075 mm (10 pi 1 po)	1 733 mm (5 pi 8 po)	Lame anti-usure avec bord de coupe boulonné.	
	7,2 m <sup>3</sup> (9,4 yd <sup>3</sup> )	3 530 mm (11 pi 7 po)	1 878 mm (6 pi 2 po)	125 mm (3 po)	3 026 mm (9 pi 11 po)	1 782 mm (5 pi 10 po)	Lame anti-usure avec bord de coupe boulonné.	
	8,0 m <sup>3</sup> (10,5 yd <sup>3</sup> )	3 530 mm (11 pi 7 po)	1 915 mm (6 pi 3 po)	125 mm (3 po)	3 145 mm (10 pi 4 po)	1 663 mm (5 pi 6 po)	Lame anti-usure avec bord de coupe boulonné.	
<b>Pierres</b>	9 m <sup>3</sup> (11,8 yd <sup>3</sup> )	3 530 mm (11 pi 7 po)	2 011 mm (6 pi 7 po)	125 mm (3 po)	3 045 mm (10 pi)	1 763 mm (5 pi 9 po)	Lame anti-usure avec bord de coupe boulonné.	
	4,5 m <sup>3</sup> (5,9 yd <sup>3</sup> )	3 430 mm (11 pi 3 po)	1 658 mm (5 pi 5 po)	125 mm (3 po)	3 176 mm (10 pi 5 po)	1 632 mm (5 pi 4 po)	Lame anti-usure avec bord de coupe boulonné et dents soudées.	
<b>Grappin</b>	Φ1 350 mm (Φ 4 pi 5 po)	2 793 mm (9 pi 2 po)	2 000 mm (6 pi 7 po)	125 mm (3 po)	2 610 mm (8 pi 7 po)	1 678 mm (5 pi 6 po)	Dents alignées.	Grappin à dents alignées

# ÉQUIPEMENTS STANDARD

## MOTEUR

- Moteur Cummins QSG12, UE Stage V, rendement moteur – puissance nette max. 262 kW (351 ch), refroidisseur air-air, 6 cylindres, 4 temps
- EFI (Système d'injection électronique)
- Système d'inspection des défauts ECM
- Préfiltre avec séparateur d'eau
- Ventilateur automatique réversible à entraînement hydraulique
- Réchauffeur à grille

## TRANSMISSION

- Transmission à changement de rapport automatique ZF Ergopower 4WG310
- Trois modes : manuel, puissant, efficace
- ICCO (Intelligent Clutch Cut-Off)
- Réglage de l'embrayage AEB
- Fonction de rétrogradage, FNR, AV4/AR3
- Filtre à huile secondaire, jauge d'huile
- Prises de pression à distance pour diagnostics
- Frein de stationnement contrôlé électroniquement

## PONTS

- Ponts humides ZF MT-L
- Différentiel avant : différentiel de blocage hydraulique ; différentiel arrière : conventionnel
- Système de frein de service à disque humide

## SYSTÈME HYDRAULIQUE

- Deux pompes à pistons à cylindrée variable. Détection de charge hydraulique selon la demande. Troisième fonction et conduites hydrauliques.
- Manettes de contrôle digitales, électro-proportionnelles
- Commande simultanée facile du levage et de l'inclinaison
- Positionneur de godet, automatique
- Abaissement de la flèche sans alimentation du moteur
- Antitangage

## SYSTÈME DE DIRECTION

- Système de détection de charge avec technologie éprouvée d'amplification du débit et hiérarchisation de la direction
- Système de direction auxiliaire
- Arrêt de la force de direction

## PNEU ET JANTE

- Pneu radial 29.5R25\*\*/L3
- Garde-boue complet

## CADRE DU CHÂSSIS

- Disposition spacieuse de l'articulation centrale avec support conique
- Barre de verrouillage de l'articulation
- Attelage de remorque
- Butées d'articulation à coussin en caoutchouc

## TRINGLERIE ET ACCESSOIRES

- Tringlerie de cinématique en Z double
- Attache rapide

## SYSTÈME ÉLECTRIQUE

- Deux feux avant route / croisement
- Quatre phares avant sur le sommet de la cabine, DEL
- Deux phares arrière sur le sommet de la cabine, DEL
- Clignotants
- Batteries sans entretien
- Allume-cigare, prise d'alimentation 24 V
- Essuie-glace avant et arrière
- Compartiment du dispositif électronique
- Avertisseur de recul
- Radio/lecteur avec port USB
- Voyant d'avertissement de marche arrière, automatique
- Gyrophare
- Système de pelle et de chargement intelligent

## GROUPE DE JAUGES

- Température du liquide de refroidissement
- Température de l'huile de transmission
- Niveau de carburant
- Horomètre
- Tension
- Pression d'huile de freins

## GROUPE DE VOYANTS

- Réchauffeur de l'admission d'air
- Témoin de charge de batterie
- Frein de stationnement serré
- Arrêt d'urgence de la machine
- Arrêt
- Entretien du moteur
- Allumage des lumières
- Démarreur du moteur en fonctionnement
- Témoin des feux avant

## CABINE

- Cabine homologuée FOPS (ISO 3449) et ROPS (ISO 3471)
- Siège à suspension pneumatique Grammer, accoudoir
- Colonne de direction réglable dans 4 positions
- Grand pare-brise avant courbé
- Amortisseurs à huile en silicone
- Filtre à air frais de la cabine
- Un rétroviseur interne et deux rétroviseurs externes
- Affichage de la caméra arrière
- Climatiseur
- Allume-cigare
- Dégivreur du pare-brise arrière de la cabine
- Pare-soleil
- Extincteur
- Rétroviseurs externes chauffés

## AUTRES

- Lubrification centrale automatique
- Cale de roues

# ÉQUIPEMENTS EN OPTION

## MOTEUR

- Aide au démarrage à froid
- Filtres à plusieurs niveaux

## PNEU ET JANTE

- Pneu diagonal
- Chaînes de protection des pneus
- Profil L5

## CABINE

- Siège à suspension pneumatique chauffé

## SYSTÈME ÉLECTRIQUE

- Balance de charge électrique
- Six phares avant sur le sommet de la cabine, DEL

## TRINGLERIE ET ACCESSOIRES

- Contrepoids supplémentaire
- Tringlerie de levage élevée
- Lame anti-usure et dents boulonnées
- Godet pour matériaux légers
- Godet pour pierres
- Grappin avec dents alignées ou croisées



**Guangxi LiuGong Machinery Co., Ltd.**  
N° 1 Liutai Road, Liuzhou, Guangxi 545007, République  
Populaire de Chine  
Tél. : +86 772 388 6124 E-mail : [overseas@liugong.com](mailto:overseas@liugong.com)  
[www.liugong.com](http://www.liugong.com)

Aimez-nous et suivez-nous :



**LG-PB-890H-Stage V-24-27112020-FRE**

Les logos LiuGong contenus dans le présent document, y compris, mais sans s'y limiter, les marques verbales, les marques figuratives, les marques constituées de lettres de l'alphabet et les marques combinées, telles que les marques déposées de Guangxi LiuGong Group Co., Ltd., sont utilisés par Guangxi LiuGong Machinery Co., Ltd. avec une autorisation légale et ne peuvent être utilisés sans autorisation. Les spécifications et les conceptions peuvent être modifiées sans préavis. Les illustrations et les images peuvent inclure des équipements en option et ne pas inclure la totalité des équipements standard. Les équipements et les options varient selon la disponibilité régionale.